

APL | Accumulateurs à piston



► Présentation technique

Les accumulateurs APL sont construits à partir d'un corps réalisé en acier à haute résistance mécanique.

Le piston de séparation fluide-gaz est équipé de joints d'étanchéité adaptés :

- aux fluides à véhiculer,
- aux températures à supporter.

Pouvant recevoir une vis de gonflage ou une valve de gonflage, les accumulateurs APL sont une réponse moderne aux besoins des circuits hydrauliques.

► Points forts

Les accumulateurs à piston LEDUC de la série APL sont conçus pour :

- supporter des rapports volumétriques très élevés,
- assurer une vidange totale et rapide du fluide,
- se monter sans préférence de position,
- garantir une très faible perte de gaz dans le temps,
- pouvoir s'adapter aux fluides et aux températures du circuit.

► Fluides d'utilisation

- huiles hydrauliques de base minérale.
- fluides spéciaux et corrosifs : veuillez consulter notre Service Technique.

► Exemples d'applications

Réserve d'énergie

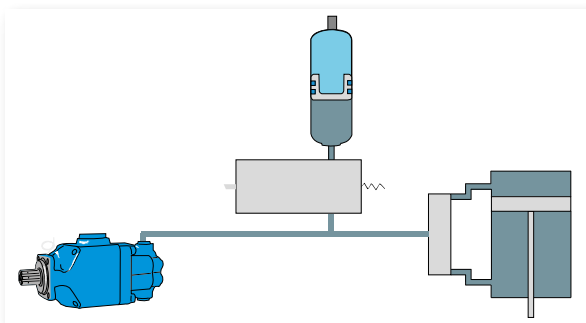

APL 250 bar

Pression maxi de service : 250 bar

Températures extrêmes d'utilisation :

- version standard : - 20°C à + 80°C
- Pour des températures extrêmes, nous consulter.

► Déplacement du piston

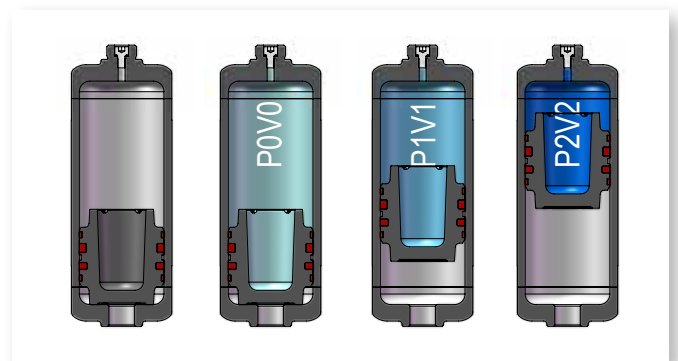

► Gaz de remplissage

Azote exclusivement.

► Gonflage

Deux versions de l'accumulateur APL sont disponibles :

- avec vis de gonflage,
- avec valve de gonflage.

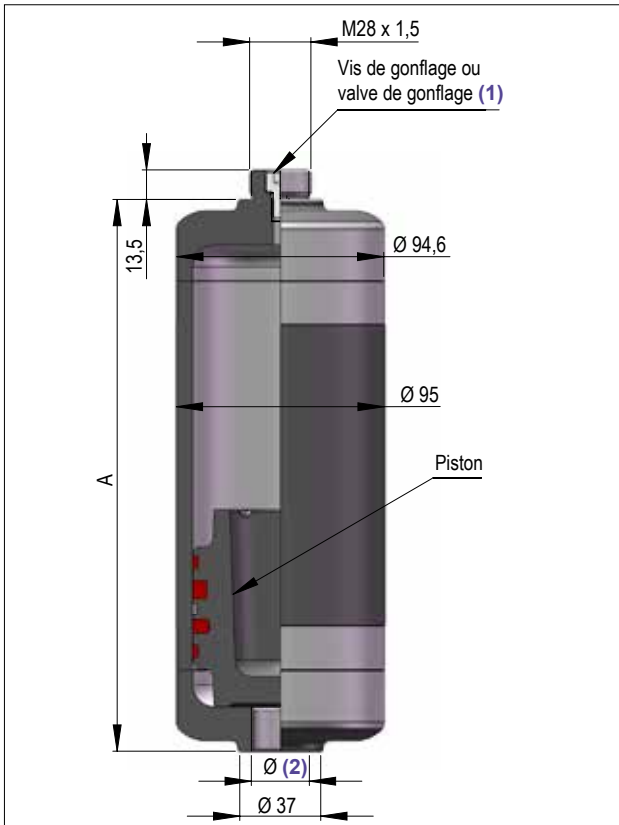

(1) Voir configurateur code **06** (page suivante)

(2) Connexions côté fluide - voir configurateur code **05** (page suivante)

CARACTÉRISTIQUES ET DIMENSIONS

	Volume (L)	Pression maxi (bar)	Masse (kg)	Longueur A (mm)
APL	0,5	250	6,2	202,3
	0,75		7	252,1
	1		7,9	301,8
	1,5		9,5	401,3
	2		11,1	500,8
	2,5		12,8	600,2
	3		14,4	699,7
	3,5		16	799,2
	4		17,6	898,6

APL	..	D	08	N	.
01	02	03	04	05	06	07	08	09

Pour définir la référence de votre accumulateur à piston série APL, complétez les paramètres ci-contre 01 à 09, en fonction des options souhaitées (se référer au tableau ci-dessous).

Faites le choix du bon accumulateur pour votre application, en fonction des combinaisons disponibles, grâce aux colonnes du tableau ci-dessous, et utilisez les codes correspondants dans la dernière colonne à droite.

Type d'accumulateur												
01	APL											APL
Volume (L)												
02		0.5	0.7	1	1.5	2	2.5	3	3.5	4		
Type d'étanchéité												
03	Double étanchéité	•	•	•	•	•	•	•	•	•	•	D
Diamètre du piston												
04	Ø 80 mm	•	•	•	•	•	•	•	•	•	•	08
Connexions côté fluide												
05	G 3/4"	•	•	•	•	•	•	•	•	•	•	G3
	1"1/16 - 12 UN	•	•	•	•	•	•	•	•	•	•	U2
Connexions côté gaz												
06	Vis M 28 x 1,5	•	•	•	•	•	•	•	•	•	•	V
	P1620	•	•	•	•	•	•	•	•	•	•	W
Options côté gaz												
07	Sans protection (P1620, SCHRADER) Bouchon plastique (Vis M28 x 1,5)	•	•	•	•	•	•	•	•	•	•	N
	Avec bouchon métallique	•	•	•	•	•	•	•	•	•	•	P
Options côté fluide												
08	Sans protection	•	•	•	•	•	•	•	•	•	•	N
Pression de gonflage												
09	Préciser la pression de gonflage (en bar)											

► Connexions côté fluide - Code 05

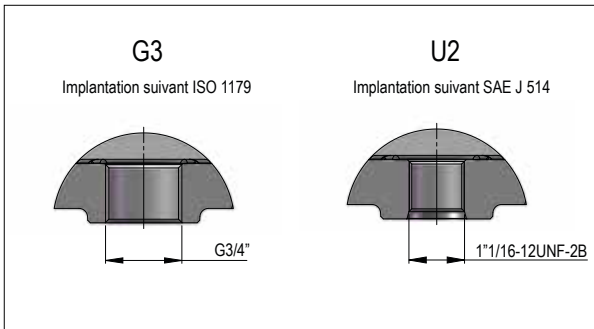

► Connexions côté gaz - Code 06

► Options côté gaz - Code 07

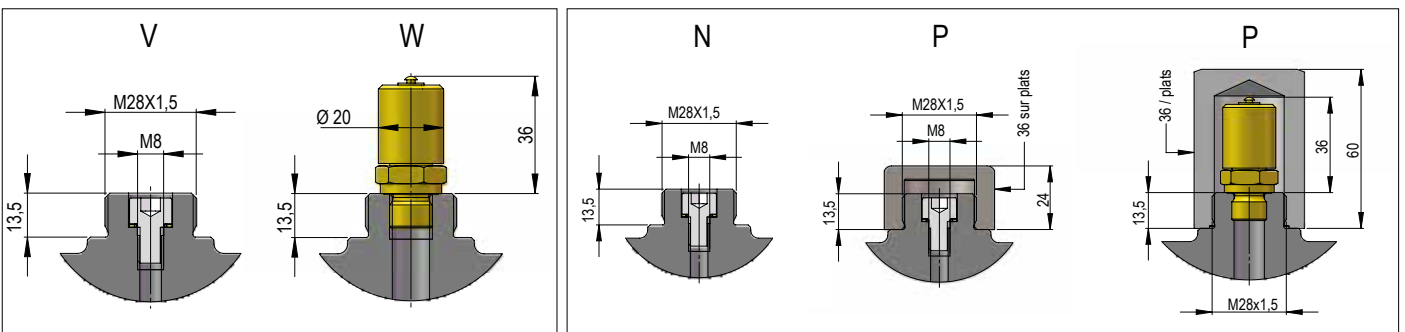

ACCESSOIRES

► Colliers réglables ①

Volume (L)	Caractéristiques	Code LEDUC
0,5 - 0,75 - 1 - 1,5 2 - 2,5 - 3 - 3,5 - 4	Acier zingué	C001026
	Acier zingué serrage rapide	C001033
	Acier inoxydable	C001027

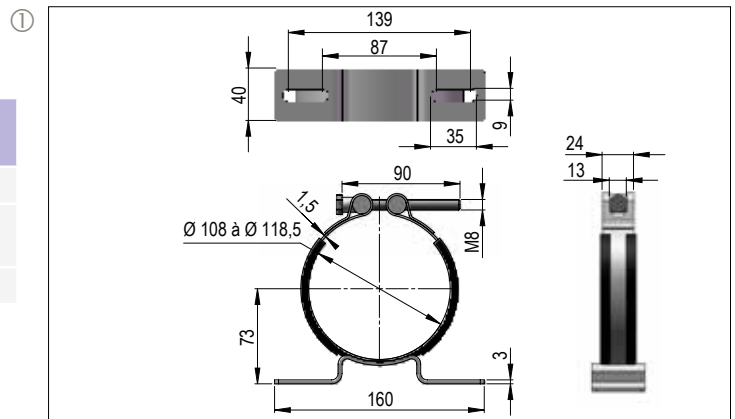

► Colliers fixes ②

Volume (L)	Caractéristiques	Code LEDUC
0,5 - 0,75 - 1 - 1,5 2 - 2,5 - 3 - 3,5 - 4	Acier zingué	C001029
	Acier inoxydable	C001030

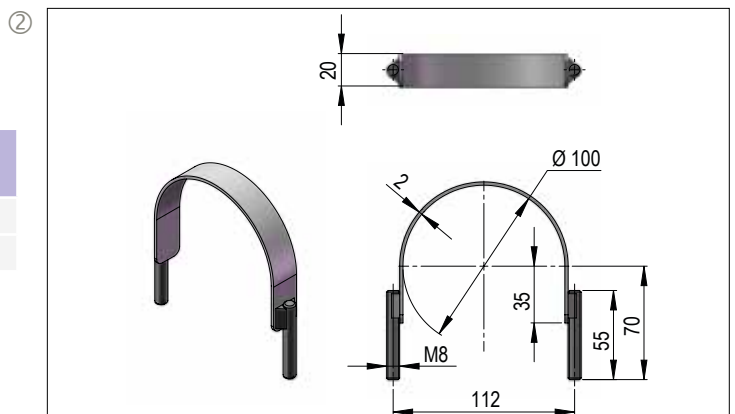

Couple de serrage des vis de fixation : 20 N.m.