

Clapet anti-retour, modèle enfichable

RF 20380/11.06
Remplace: 12.02

1/8

Type M-SR

Dimension nominale de 6 à 30
Série 1X
Pression de service maximale 315 bars
Débit maximal 400 l/min



H7004

Table des matières

Sommaire	Page
Caractéristiques spécifiques	1
Codification	2
Versions préférentielles	2
Symboles	2
Coupes	3
Caractéristiques techniques	3
Courbes caractéristiques – Vanne d'équerre	4
Courbes caractéristiques – Clapet de passage	5
Trou de montage – Vanne d'équerre	6, 7
Trou de montage – Clapet de passage	8

Caractéristiques spécifiques

- Pour l'installation dans des constructions en bloc
 - en tant que vanne d'équerre
 - en tant que clapet de passage
- arrêt sans fuite dans un sens
- diverses pressions d'ouverture, au choix (voir codification)

Informations concernant les pièces de rechange livrables:
www.boschrexroth.com/spc

Codification

M-SR -1X/ *

Clapet anti-retour, modèle enfichable = **M-SR**

Calibre nominal 6 (ne considère pas la vanne d'équerre)	= 6
Calibre nominal 8	= 8
Calibre nominal 10	= 10
Calibre nominal 15	= 15
Calibre nominal 20	= 20
Calibre nominal 25	= 25
Calibre nominal 30	= 30

Modèle

Vanne d'équerre	= KE
Clapet de passage	= KD

autres indications en clair

Matériau de joint

sans désign. = joints NBR
V = Joints FKM (seulement pour la vanne d'équerre)
⚠ Attention!
 Tenez compte de l'aptitude du fluide hydraulique utilisé!

1X = Séries 10 à 19
 (10 à 19: cotes de montage et de raccordement inchangées)

Pression d'ouverture (voir les courbes caractéristiques page 4 et 5)

00 =	sans ressort (ne considère pas le clapet de passage)
02 =	
05 =	(standard)
15 =	
30 =	
50 =	

Versions préférentielles

Type	Référence
M-SR 6 KD05-1X/	R900301889
M-SR 8 KE05-1X/	R900357438
M-SR 8 KE05-1X/	R900346083
M-SR 10 KE05-1X/	R900344549
M-SR 15 KE05-1X/	R900348943
M-SR 15 KE05-1X/	R900345372

Type	Référence
M-SR 20 KE05-1X/	R900345744
M-SR 20 KE05-1X/	R900340979
M-SR 25 KE05-1X/	R900344778
M-SR 30 KE05-1X/	R900344919

Autres versions préférentielles et versions standard dans l'EPS (bordereau de prix standard).

Symboles

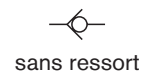
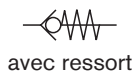

Coupes

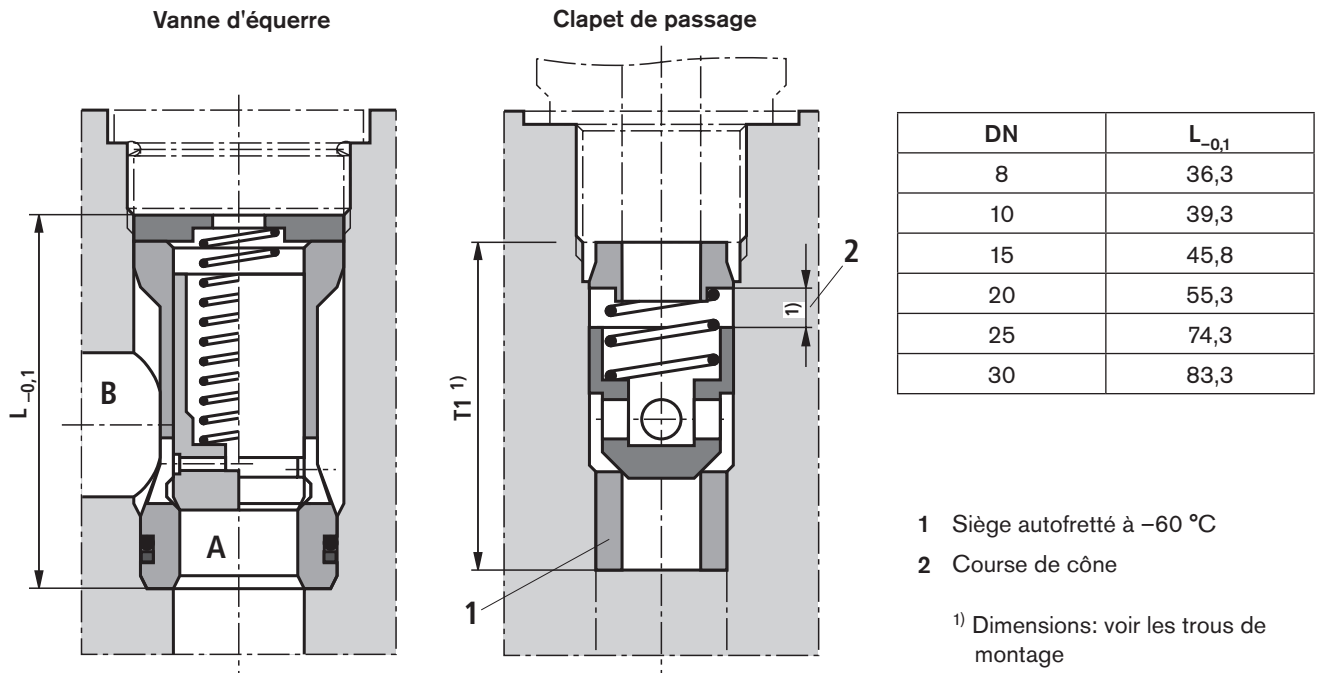

Caractéristiques techniques (en cas d'utilisation en dehors des valeurs indiquées, veuillez nous consulter!)

généralités

Calibres nominaux (DN)	DN	6	8	10	15	20	25	30	
Poids	- Vanne d'équerre	kg	-	0,03	0,05	0,08	0,14	0,32	0,47
	- Clapet de passage	kg	0,05	0,05	0,05	0,1	0,2	0,25	0,3
Position de montage		quelconque							
Plage de la température ambiante	°C	-20 à +80 (joints NBR) -20 à +80 (joints FKM)							

données hydrauliques

Pression de service max.	bar	315
Pression d'ouverture	bar	voir les courbes caractéristiques page 4 et 5
Débit maximal	l/min	voir les courbes caractéristiques page 4 et 5
Fluide hydraulique		Huile minérale (HL, HLP) selon DIN 51524 ¹⁾ ; fluides hydraulique à dégradation biologique rapide selon VDMA 24568 (voir également RF 90221); HETG (huile de colza) ¹⁾ ; HEPG (polyglycoles) ²⁾ ; HEES (ester synthétique) ²⁾ ; autres fluides hydrauliques sur demande
Plage de température du fluide hydraulique	°C	-30 à +80 (pour joints NBR) -20 à +80 (pour joints FKM)
Plage de viscosité	mm ² /s	2,8 à 500
Degré de pollution max. autorisé des fluides hydrauliques, indice de pureté selon ISO 4406 (c)		Classe 20/18/15 ³⁾

¹⁾ adapté aux joints NBR et FKM

²⁾ adapté uniquement aux joints FKM

³⁾ Les indices de pureté mentionnés pour les composants sont à respecter dans les systèmes hydrauliques. Un filtrage effi-

cace évite les dérangements tout en augmentant la longévité des composants.

Pour le choix des filtres, voir notices RF 50070, RF 50076, RF 50081, RF 50086 et RF 50088.

Courbe caractéristique (mesurée avec HLP46, $\vartheta_{\text{huile}} = 40 \text{ °C} \pm 5 \text{ °C}$) – vanne d'équerre

Différence de pression Δp en fonction du débit volumétrique q_v à pression d'ouverture

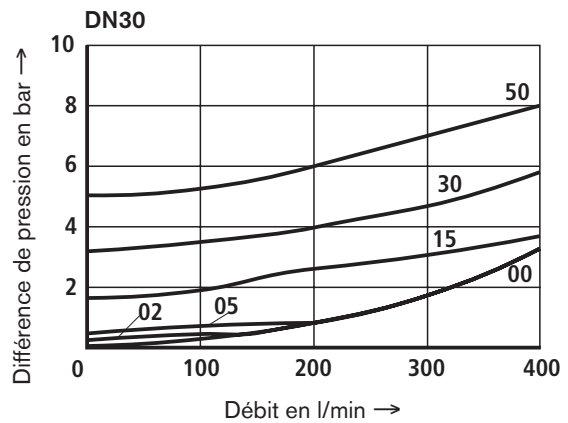
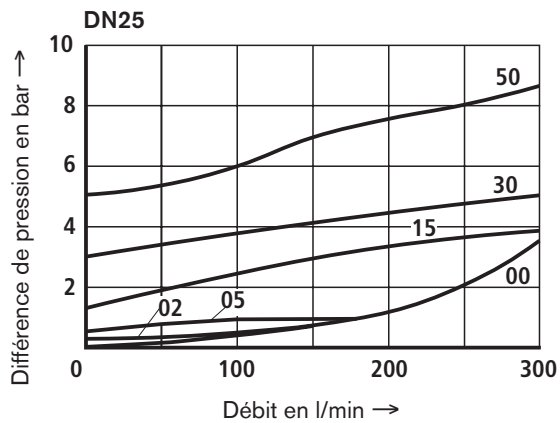
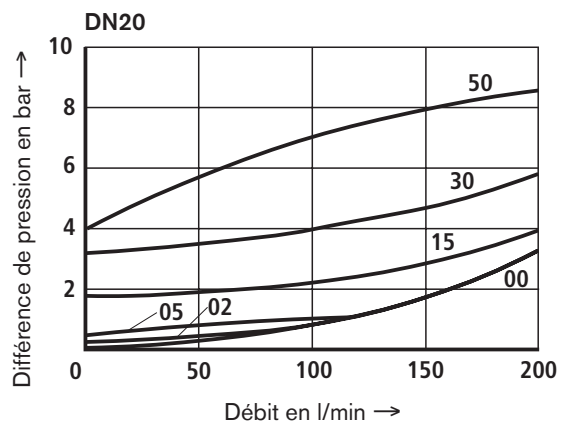
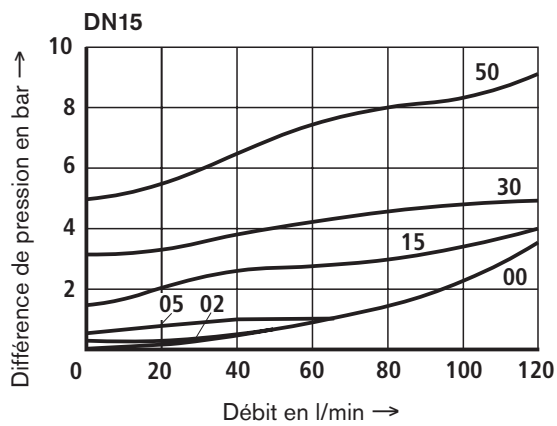
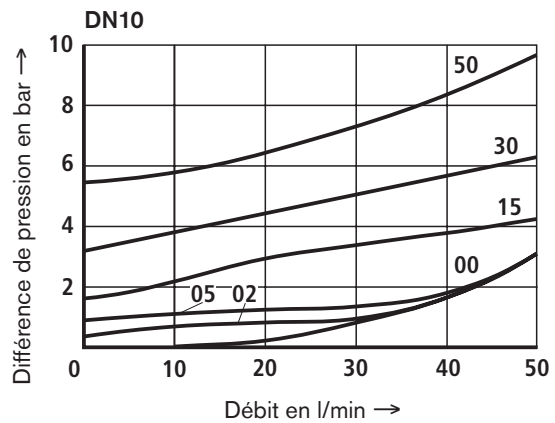
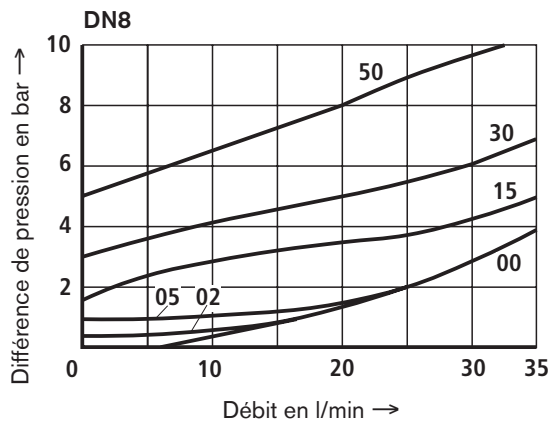

Courbe caractéristique (mesurée avec HLP46, $\vartheta_{\text{huile}} = 40 \text{ }^\circ\text{C} \pm 5 \text{ }^\circ\text{C}$) – clapet de passage

Différence de pression Δp en fonction du débit volumétrique q_v à pression d'ouverture

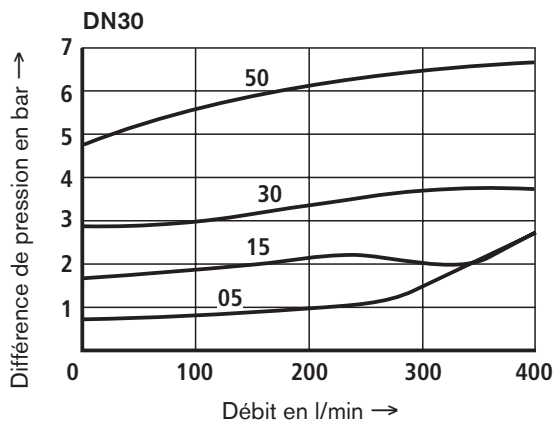
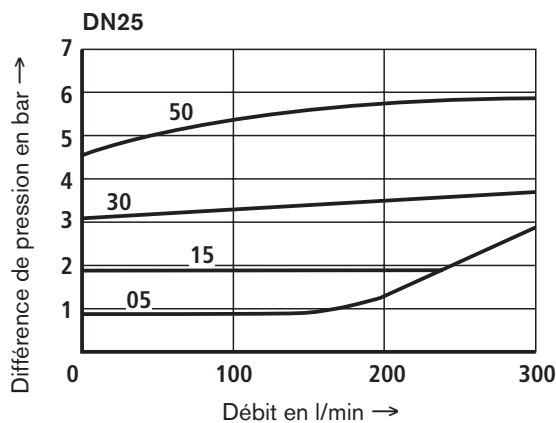
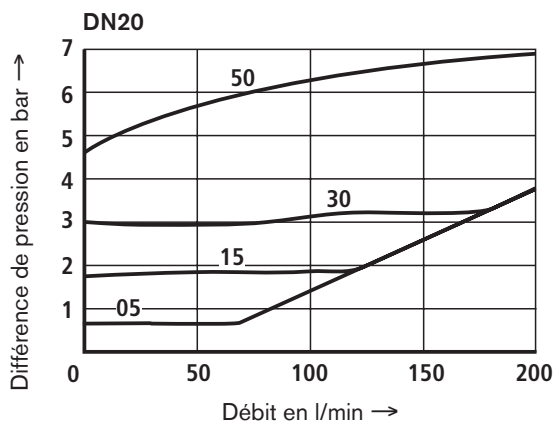
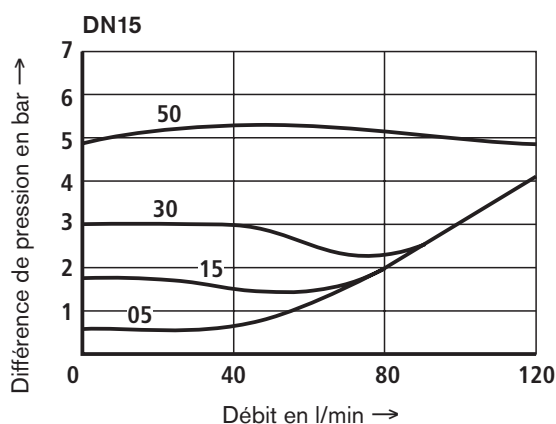
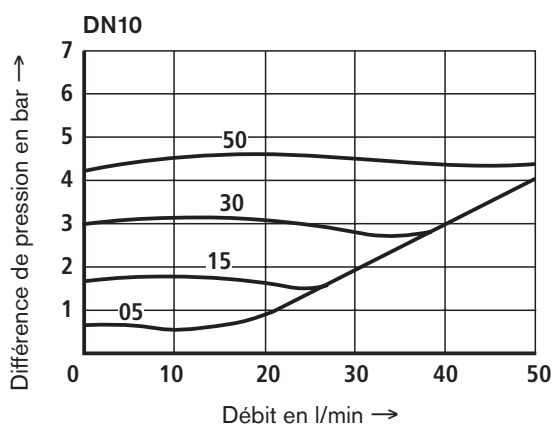
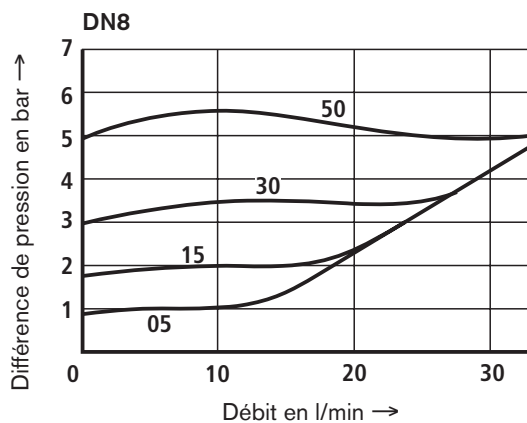
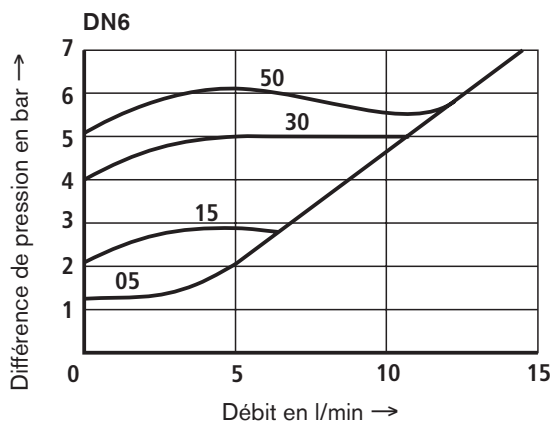

Trou de montage: Vanne d'équerre pour vis de fermeture selon RN 143.21 (dimensions nominales en mm)

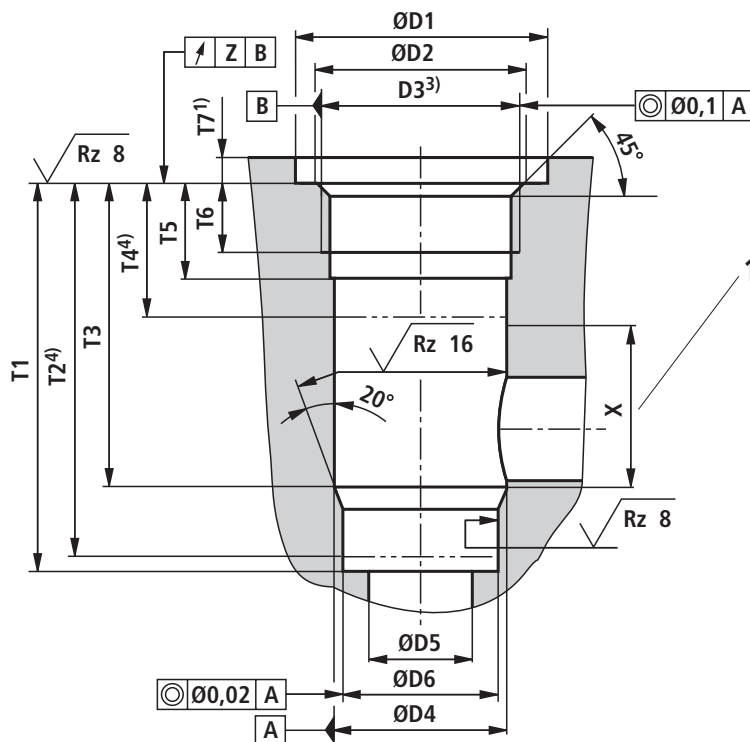

1 Zone pour trou d'écoulement

DN	Vis de fermeture ²⁾ Réf. article	P_N en bars	ØD1	ØD2	D3	ØD4 ^{H8}	ØD5	ØD6 ^{H7}
8	R900002423	315	23	17,1	G3/8 ³⁾	14	8	13
10	R900002422	315	28	21,4	G1/2 ³⁾	18	10	17
15	R900012091	315	33	26,8	G3/4 ³⁾	24	15	22
20	R900002424	315	41	33,8	G1 ³⁾	30	20	28
25	R900012411	250	51	42,5	G1 1/4 ³⁾	38	25	36
30	R900012412	250	56	48,5	G1 1/2 ³⁾	44	30	42

DN	T1 ^{+0,1}	T2	T3	T4	T5	T6	T7 ^{+0,5}	T8 ^{+0,2}	X	Z
8	48,5	47,5	38,5	20	15	12	6	–	18	0,05
10	53,5	52,5	43,5	24	18	14	6	–	19	0,05
15	62	60,5	50	26	20,5	16	6	–	24	0,05
20	71,5	70	56,5	26	20,5	16	7	–	30	0,05
25	90,5	88	72,5	28	22	16	7	–	43	0,1
30	99,5	96,5	79,5	31	22	16	7	–	48	0,1

¹⁾ Dimension pour noyer la tête de vis. Si le kit de montage est abaissé, prolonger la dimension T7 en conformité.

²⁾ avec joint NBR

³⁾ Filet "G..." selon ISO 228/1

⁴⁾ Profondeur d'ajustement

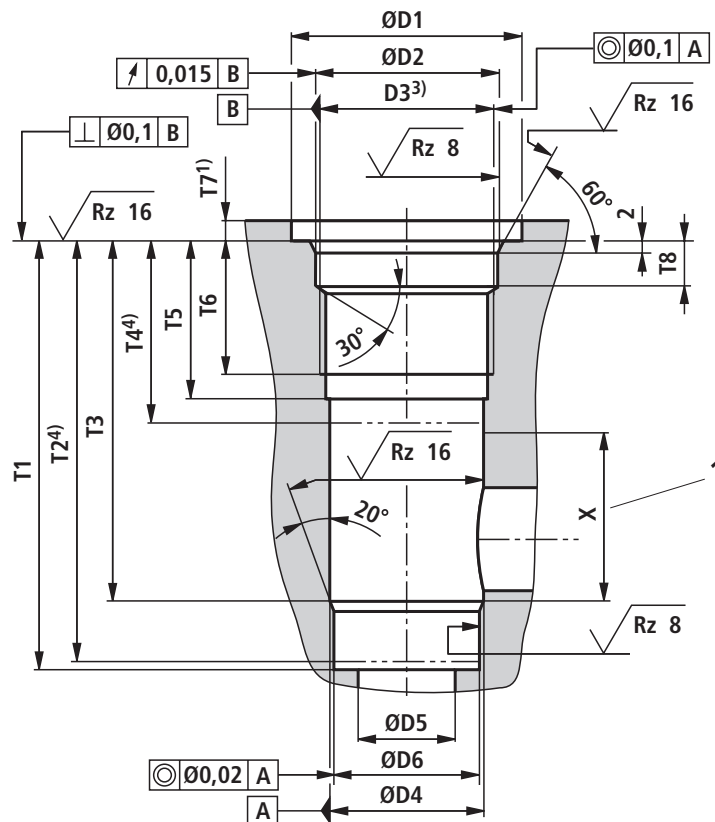
Trou de montage: Vanne d'équerre pour vis de fermeture selon RN 143.28 (dimensions nominales en mm)

1 Zone pour trou d'écoulement

DN	Vis de fermeture ²⁾ Réf. article	P_N en bars	$\varnothing D1$	$\varnothing D2$	D3	$\varnothing D4^{H8}$	$\varnothing D5$	$\varnothing D6^{H7}$
25	R900323609	315	$56^{+0,5}$	44^{H8}	M42 x 1,5 ³⁾	38	25	36
30	R900323610	315	$62^{+0,5}$	50^{H8}	M48 x 1,5 ³⁾	44	30	42

DN	$T1^{+0,1}$	T2	T3	T4	T5	T6	$T7^{+0,5}$	$T8^{+0,2}$	X	Z
25	106,5	104	88,5	45	39	33	5	12	43	-
30	115,5	112,5	95,5	48	39	33	5	12	48	-

¹⁾ Dimension pour noyer la tête de vis. Si le kit de montage est abaissé, prolonger la dimension T7 en conformité.

²⁾ avec joint NBR

³⁾ filet métrique fin ISO selon DIN 13

⁴⁾ Profondeur d'ajustement

Trou de montage: Clapet de passage (cotes nominales en mm)

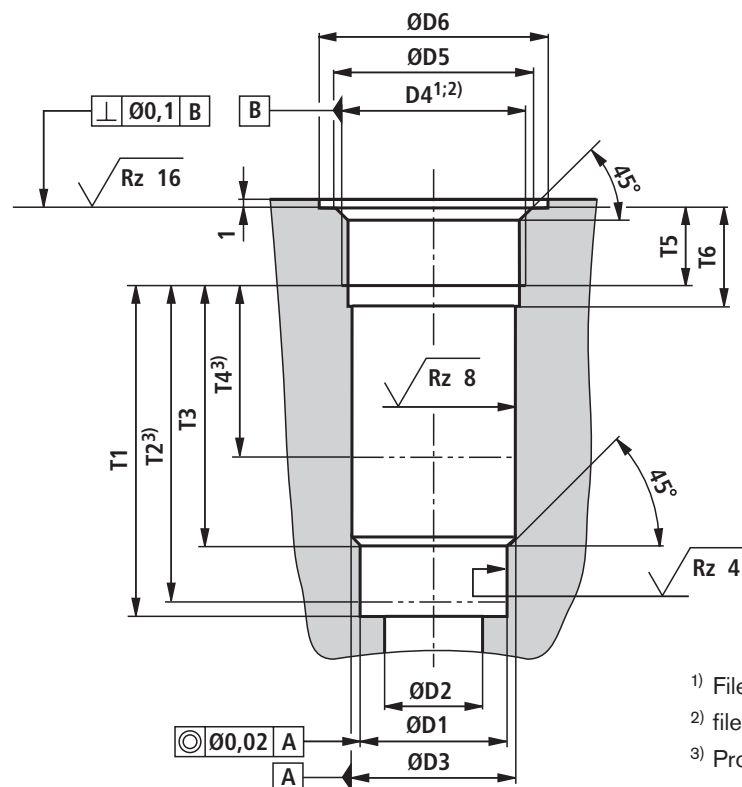

1) Filet "G..." selon ISO 228/1

2) filet métrique fin ISO selon DIN 13

3) Profondeur d'ajustement

DN	ØD1 ^{H7}	ØD2	ØD3 ^{H8}	D4 ¹⁾	ØD5 ^{±0,1 1)}	D4 ²⁾	ØD5 ^{±0,1 2)}	ØD6
6	10	6	11	G1/4	13,6	M14 x 1,5	14,4	25
8	13	8	14	G3/8	17,1	M18 x 1,5	18,4	28
10	17	10	18	G1/2	21,4	M22 x 1,5	22,4	34
15	22	15	24	G3/4	26,8	M27 x 2	27,4	42
20	28	20	30	G1	33,8	M33 x 2	33,5	47
25	36	25	38	G1 1/4	42,5	M42 x 2	42,5	58
30	42	30	44	G1 1/2	48,5	M48 x 2	48,5	65

DN	T1 _{-0,1}	T2	T3	T4	T5	T6	Z	Course de cône
6	29,8	27,8	21,8	19	12	16	0,05	4
8	32,8	30,8	22,8	18	12	16	0,05	4
10	38,8	36,8	28,8	21	14	19	0,05	4
15	48,4	46,4	36,4	27	16	21	0,05	5
20	59	57	44	29	18	24	0,05	5
25	73	71	55	39	20	26	0,1	7
30	83	81	63	42	22	28	0,1	7