



■ Pompes à pistons sphériques pour applications industrielles

Pression de service : 400 bar
Modèles de 18 à 108 cm³/tr
Arbres à clavette ou arbres cannelés

www.utah-hydraulique.com



■ Performances

Type de pompe	Vitesse de rotation en continu (tr/min)	Pression maximale supportable continu/pointe (bar)	Couple à 350 bar (m.N)	Débit maximum (l/min)	Température minimale/maximale à la pompe (°C)	Force radiale admissible (N)	Force axiale admissible (N/bar)	Masse (kg)
W18	3150	350 / 400	98	56,70	-25 / 110	4000	20	5,5
W25	2500	350 / 400	140	62,50	-25 / 110	6000	27	11,5
W32	2500	350 / 400	175	80,00	-25 / 110	6500	30	11,5
W41	2250	350 / 400	227	92,25	-25 / 110	7000	40	11,5
W50	2000	350 / 400	280	100,00	-25 / 110	4000	40	18
W63	2000	350 / 400	350	126,00	-25 / 110	5000	50	18
W80	1800	350 / 400	445	144,00	-25 / 110	6500	60	23
W90	1800	350 / 400	497	162,00	-25 / 110	6700	67	23
W108	1600	350 / 400	595	172,80	-25 / 110	7000	80	23

Précisez le sens de rotation voulu à la commande (SH ou SIH).

Dimensions

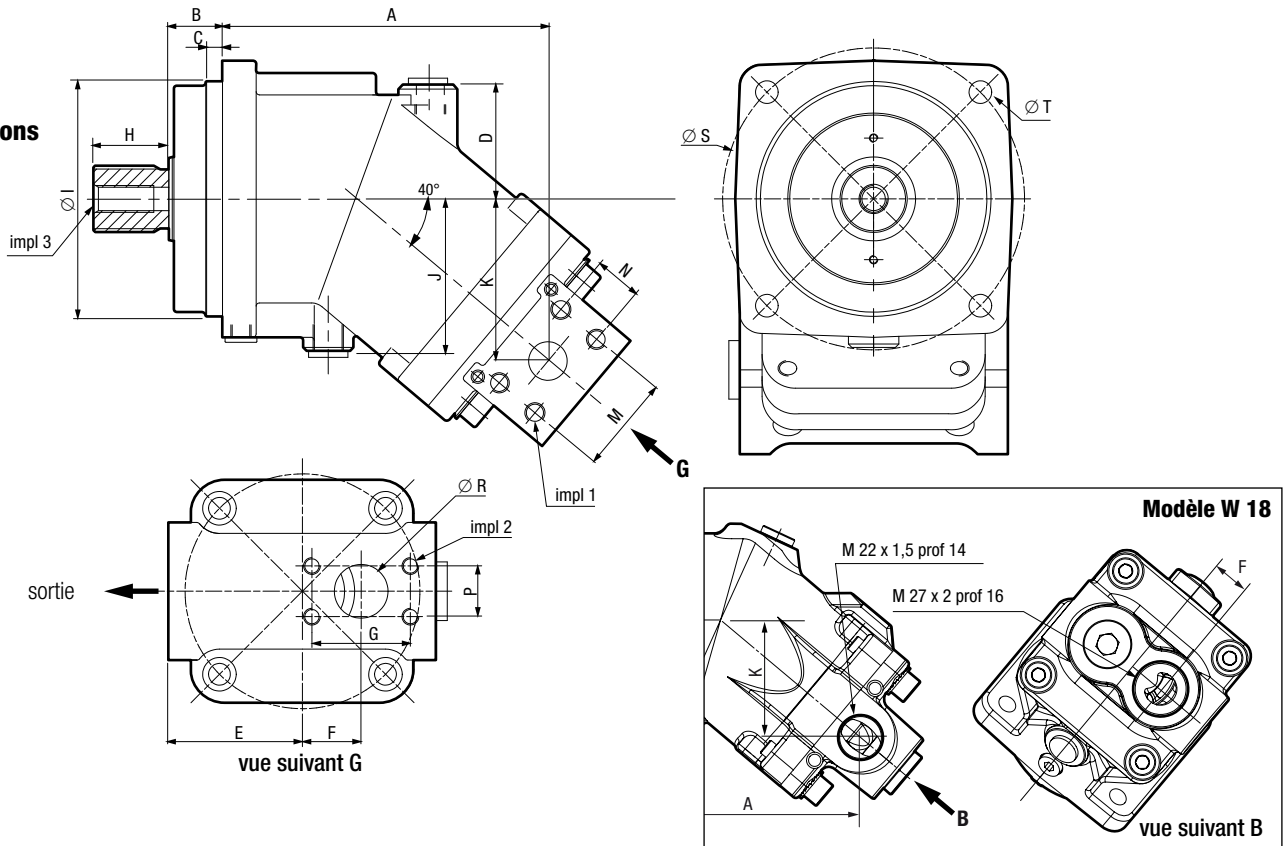

Type de pompe	A	B	C	D	E	F	G	H	I	J	K	M	N	P	R	S	T	T1	T2
W18	123,0	20	6	39	44	17	-	27,7	80	51,5	58	-	-	-	-	100	9,0	M12x1,5	M12x1,5
W25	146,6	25	8	56	60	22	47,6	43,0	100	68,0	69,8	40,5	18,2	22,2	19	125	11,0	M16x1,5	M16x1,5
W32	152,7	25	8	56	60	22	47,6	35,2	100	69,0	73,7	40,5	18,2	22,2	19	125	11,0	M16x1,5	M16x1,5
W41	152,7	25	8	56	60	22	47,6	35,2	100	69,0	73,7	40,5	18,2	22,2	19	125	11,0	M16x1,5	M16x1,5
W50	172,2	32	10	59	68	30	52,4	40,0	125	84,0	88,2	50,8	23,8	26,2	25	160	13,5	M18x1,5	M18x1,5
W63	172,2	32	10	59	68	30	52,4	40,0	125	84,0	88,2	50,8	23,8	26,2	25	160	13,5	M18x1,5	M18x1,5
W80	200,2	32	10	68	80	35	58,7	50,0	140	90,5	101,6	57,2	27,8	30,2	32	180	13,5	M18x1,5	M18x1,5
W90	200,2	32	10	68	80	35	58,7	50,0	140	90,5	101,6	57,2	27,8	30,2	32	180	13,5	M18x1,5	M18x1,5
W108	200,2	32	10	68	80	35	58,7	50,0	140	90,5	101,6	57,2	27,8	30,2	32	180	13,5	M18x1,5	M18x1,5

Type de pompe	Axe cannelé	Axe cylindrique à clavette	Bride refoulement	Impl 1	Bride aspiration	Impl 2	Impl 3
W18	W25x1,25x30x18x9g	Ø25 (8 x 7 x 40)	M22x1,5	-	M27x2	-	M8
W25	W30x2x30x19x9g	Ø25 (8 x 7 x 40)	SAE 1/2"	M8x1,25 prof 15	SAE 3/4"	M10x1,5 prof 17	M8
W32	W30x2x30x14x9g	Ø30 (8 x 7 x 40)	SAE 1/2"	M8x1,25 prof 15	SAE 3/4"	M10x1,5 prof 17	M10
W41	W30x2x30x14x9g	Ø30 (8 x 7 x 40)	SAE 1/2"	M8x1,25 prof 15	SAE 3/4"	M10x1,5 prof 17	M10
W50	W35x2x30x16x9g	Ø35 (10 x 7 x 50)	SAE 3/4"	M10x1,5 prof 17	SAE 1"	M10x1,5 prof 17	M12
W63	W35x2x30x16x9g	Ø35 (10 x 7 x 50)	SAE 3/4"	M10x1,5 prof 17	SAE 1"	M10x1,5 prof 17	M12
W80	W40x2x30x18x9g	Ø40 (12 x 8 x 56)	SAE 1"	M12x1,5 prof 17	SAE 1 1/4"	M10x1,5 prof 17	M16
W90	W40x2x30x18x9g	Ø40 (12 x 8 x 56)	SAE 1"	M12x1,5 prof 17	SAE 1 1/4"	M10x1,5 prof 17	M16
W108	W40x2x30x18x9g	Ø40 (12 x 8 x 56)	SAE 1"	M12x1,5 prof 17	SAE 1 1/4"	M10x1,5 prof 17	M16