



www.utah-hydraulique.com

Fiche

Description	F PI40 D
Installation	F PI41 D
Mise en route	F PI42 D
Entretien	F PI43 D

Pompes à cylindrée fixe

PB 312	F PI50 D
PB 317	F PI51 D
PB 322	F PI52 D
B 07	F PI53 D
B 16 R	F PI54 D
X 08	F PI55 D
HH 13	F PI57 D
HH 28	F PI58 D
DB 620	F PI60 D

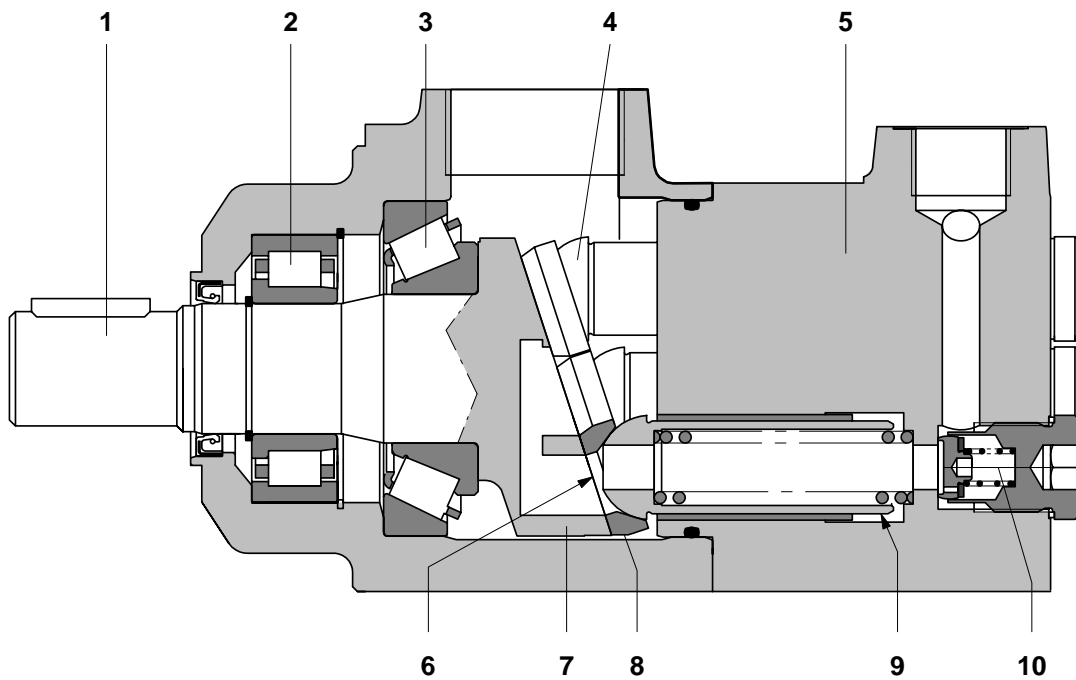

11	arbre
12	roulement
13	roulement
14	sphère de piston
15	corps
16	lunule
17	plateau biais
18	plot
19	piston
20	clapet anti-retour

Les pompes Leduc sont à pistons axiaux et barillet fixe. Un arbre portant un plateau biais tourne et provoque le mouvement alternatif des pistons. L'entrée du fluide dans les pistons se fait par une lunule sur le plateau biais et le refoulement par des clapets anti-retour, auto-amorçants en option. Chaque piston s'appuie sur le plateau biais par une sphère qui s'engage dans la partie conique du plot. Les efforts transmis à l'arbre sont supportés par des roulements. Le corps de pompe est en acier forgé.

Un calcul rigoureux de la stabilité des films fluides entre les surfaces de frottement fait que l'usure des éléments mobiles est pratiquement nulle.

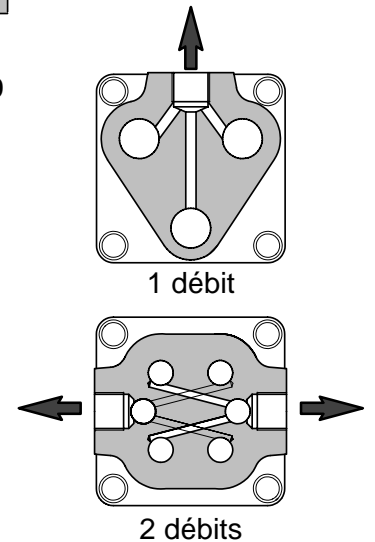

SENS DE ROTATION

Les pompes Leduc sont fabriquées pour une rotation dans un sens déterminé, fixé par la position du lunule sur le plateau biais.

Le sens de rotation se détermine en regardant la pompe face à son arbre d'entraînement (voir croquis ci-contre) et doit être précisé à la commande :

- SH : rotation à droite (sens horaire)
- SIH : rotation à gauche (sens inverse-horaire)

Le sens de rotation est précisé sur l'étiquette d'identification de la pompe.

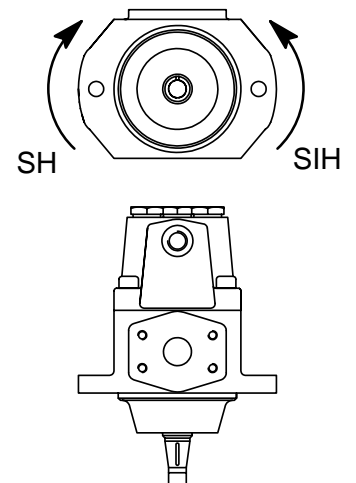

DESCRIPTION

POMPE INDUSTRIELLE

POSITION RELATIVE DES ORIFICES

Les pompes Leduc sont normalement livrées avec l'aspiration et le ou les refoulements positionnés comme indiqué sur les fiches techniques.

Sur demande, le ou les refoulements peuvent être orientés suivant trois positions, la pompe étant vue **face à son arbre d'entraînement**.

POMPES MONO DÉBIT

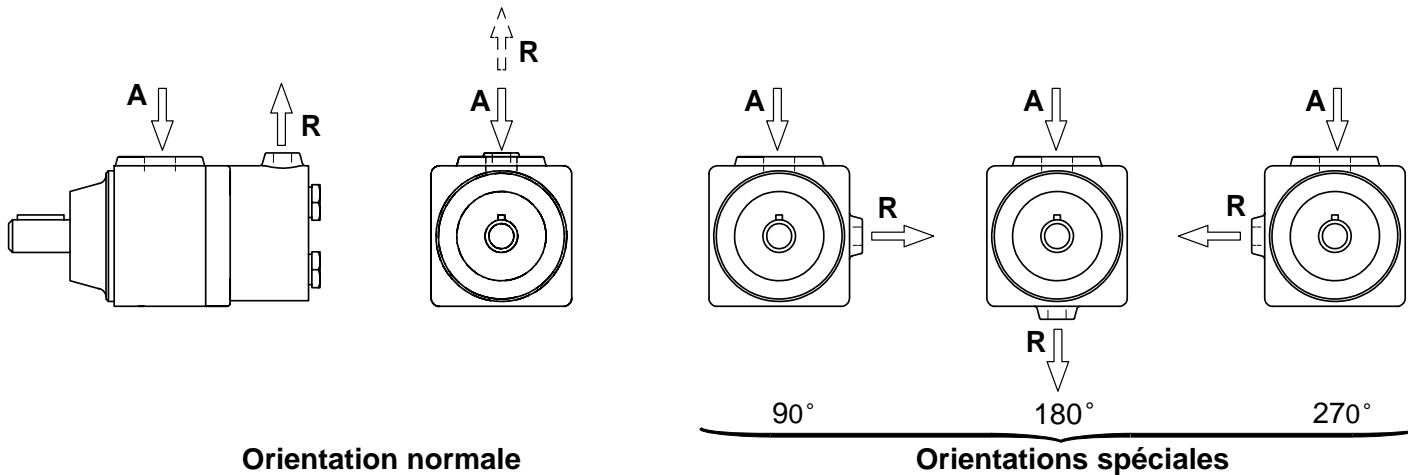

POMPES DOUBLE DÉBIT

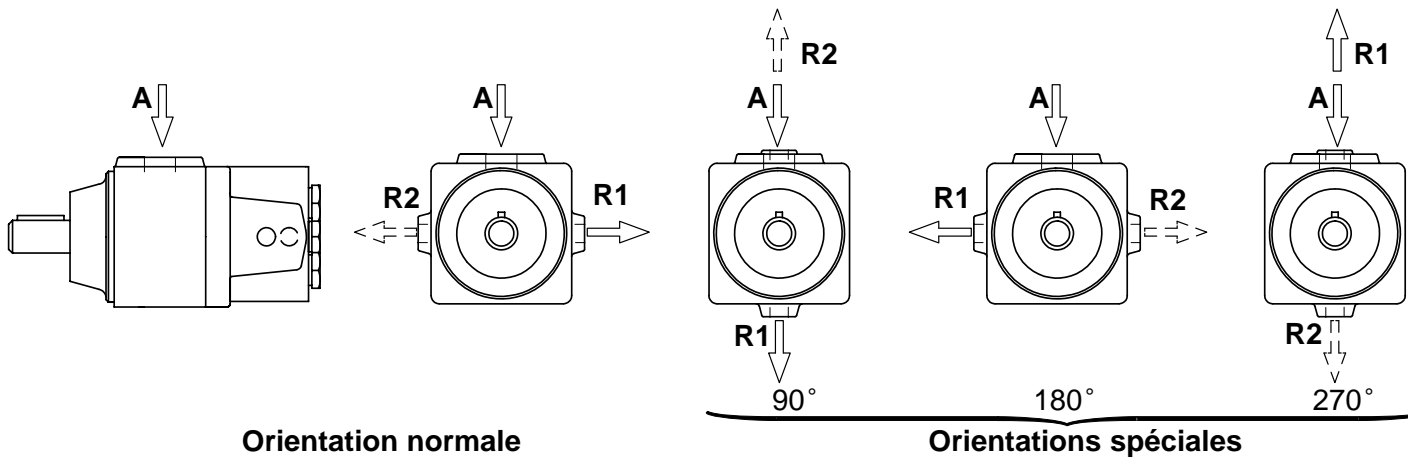

Préciser, à la commande, l'orientation désirée en indiquant la mention portée sur le croquis correspondant. Si possible, afin d'éviter toute confusion, joindre un croquis, la pompe étant toujours regardée face à son arbre.

FLUIDES D'UTILISATION

Huiles minérales hydrauliques : faire choix d'un fluide qui présente, aux températures extrêmes d'utilisation, une viscosité comprise entre les limites fixées pour chaque pompe.

Pour des fluides spéciaux non corrosifs : veuillez consulter notre Service Technique.

POSITIONS DE MONTAGE

La position normale de fonctionnement est l'axe horizontal, orifice d'aspiration vers le haut, sans besoin de vis de purge (fig.1). Dans le cas d'orientation différente de cet orifice, il est prévu une vis de purge P_1 indispensable pour réaliser une purge d'air correcte du carter et permettre les montages suivant fig. 2, 3 et 4, la pompe étant vue face à son arbre d'entraînement.

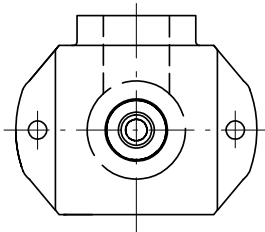

fig.1

(sans vis de purge)

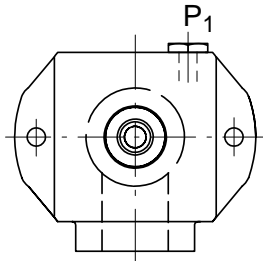

fig.2

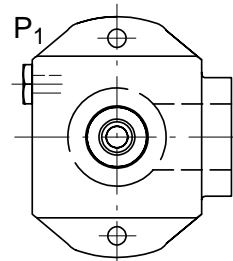

fig.3

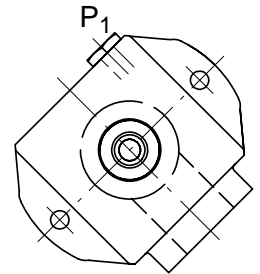

fig.4

(avec vis de purge P_1)

Pour un montage vertical, une seconde vis de purge est prévue à la partie haute du carter. Pour le montage, voir figure 5 (ci-dessous).

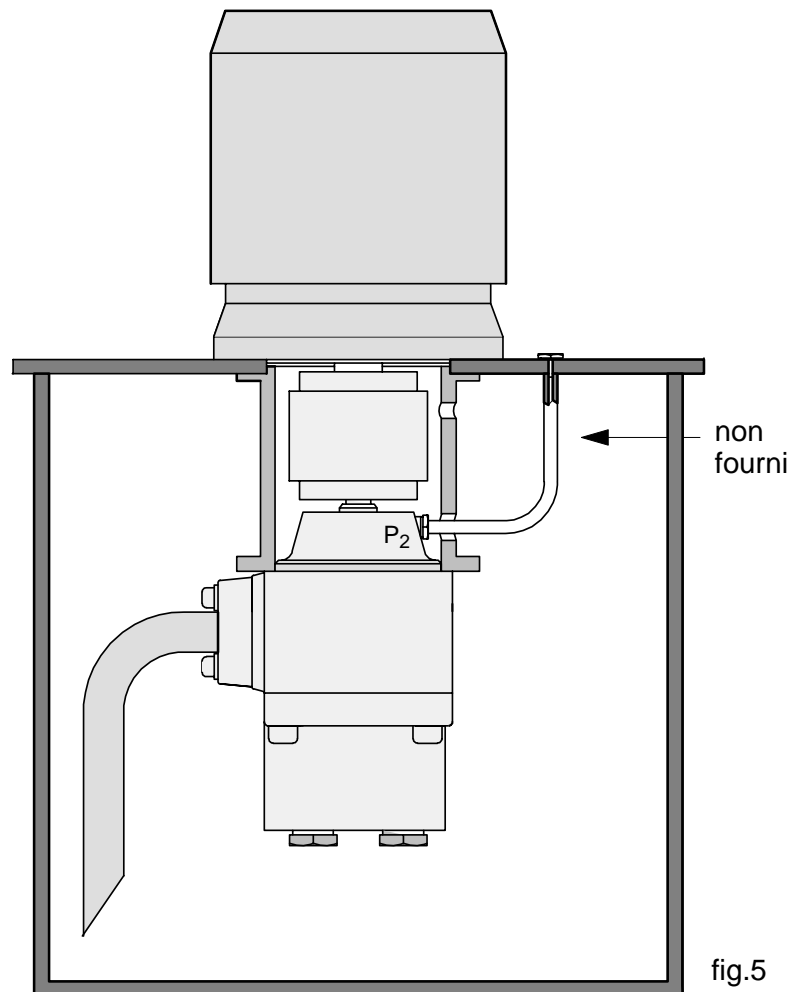
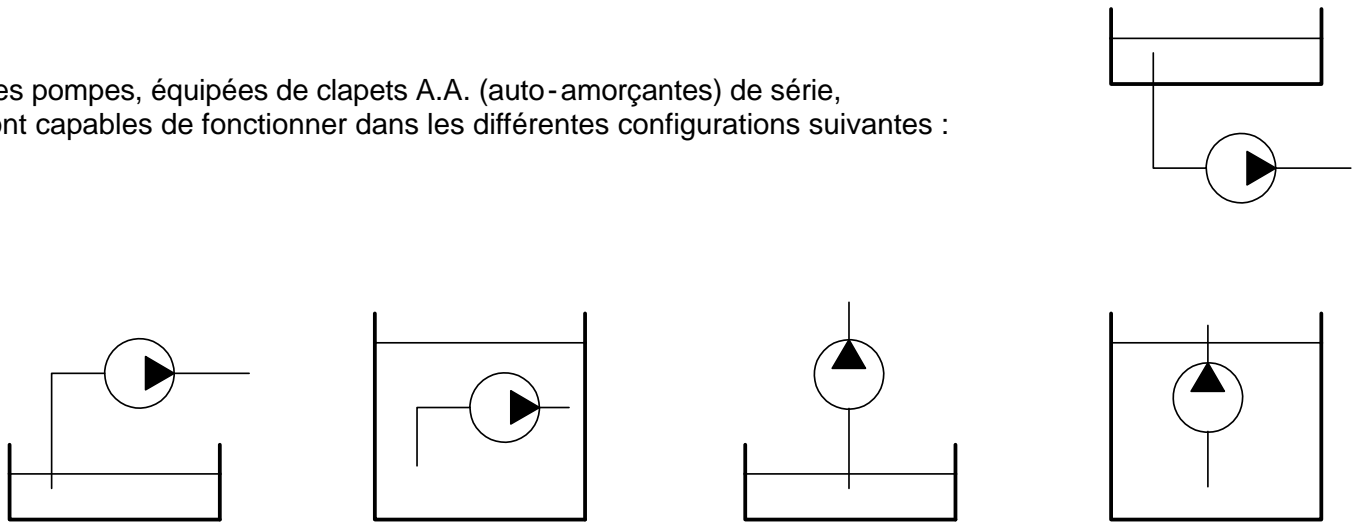

fig.5

Attention : Montage P_2 nécessite une mise en route particulière. Se reporter au chapitre "mise en route", (fiche réf. F PI 42).

INSTALLATION

Ces pompes, équipées de clapets A.A. (auto-amorçantes) de série, sont capables de fonctionner dans les différentes configurations suivantes :



ENTRAÎNEMENT

De préférence par accouplement élastique, ou par cardan, poulies, pignons à denture droite.

IMPORTANT : le système d'entraînement doit être mis en place en douceur; vérifier le bon alignement et l'empilage des pièces qui ne doivent jamais provoquer d'efforts tendant à enfoncer l'arbre dans la pompe.

HAUTEUR DE CHARGE

Un rendement correct demande une hauteur de charge positive dans le carter de la pompe.

Le croquis ci-contre montre un moyen pratique de vérifier ce point.

Le niveau doit se maintenir au moins à la hauteur de la bride (niveau N), la pompe étant à sa vitesse maximale de rotation.

Dans le cas où le réservoir ne peut se trouver en charge, il est possible d'obtenir une bonne alimentation et un bon rendement en pressurant pneumatiquement le réservoir. Notre valve de pressurisation (réf. 041102) permet d'obtenir 250 g/cm², et plus sur demande.

Pour toute pression d'alimentation dans le carter de la pompe à $P \geq 1$ bar, nous consulter.

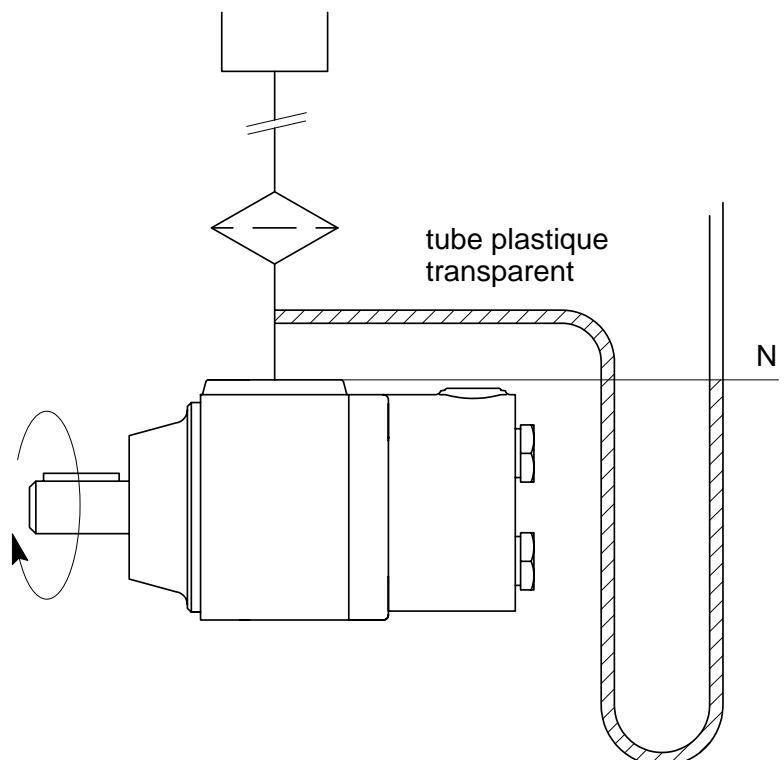

Les pompes Leduc sont étudiées pour assurer un long service, même dans des conditions difficiles. Elles exigent simplement le respect des préconisations de montage décrites ci-dessous.

FILTRATION

Le bon fonctionnement d'une pompe est étroitement lié à la propreté et à la qualité du fluide qu'elle véhicule. Une filtration à l'aspiration ne doit pas entraîner une perte de charge trop importante. Notre Service Technique se tient à la disposition des utilisateurs pour déterminer le type de filtration le mieux adapté.

CONDUITES D'ASPIRATION

Sa section ne doit pas être inférieure à la limite indiquée pour chaque type de pompe. Elle doit permettre une liaison aussi directe que possible entre le réservoir et la pompe. Il ne doit pas y avoir de point haut dans le circuit.

L'orifice de la conduite, avec ou sans crépine, doit être placé dans le réservoir de telle manière qu'aucune perturbation (parois du réservoir par exemple) ne vienne contrarier le cône d'aspiration. Les dimensions de ce cône, diamètre et hauteur, sont estimées à trois fois le diamètre interne du tube d'aspiration.

Aucun piquage pour l'alimentation d'une autre pompe ne doit être effectué sur la ligne d'aspiration.

PRÉCAUTIONS DE MONTAGE

- Oter les protecteurs des orifices d'aspiration et de refoulement lors du raccordement des tuyauteries.
- Rincer correctement le réservoir et les tuyauteries pour éliminer les éventuels polluants du circuit.
- Avant le branchement de l'aspiration, remplir provisoirement le réservoir et laisser couler l'huile dans un récipient. Cette huile pourra être réutilisée après filtration efficace.

MISE EN ROUTE

POMPE HORIZONTALE

- S'assurer de la propreté du réservoir.
- Quand cela est possible, laisser la pompe se remplir par gravité en dévissant son raccord d'alimentation (fig. 1), sinon s'assurer que tous les raccords sont parfaitement serrés et étanches.
- Dévisser au maximum le raccord de refoulement de la pompe pour faciliter l'extraction d'air (fig. 2).
- Mettre en marche la pompe en effectuant quelques marches / arrêts successifs.
- Refermer le circuit pression dès la disparition des bulles d'air.

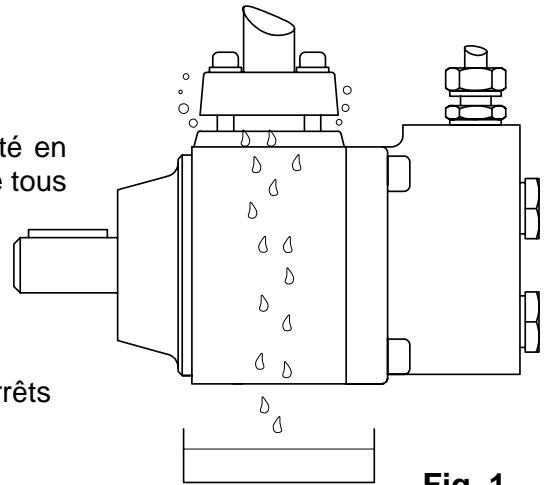

Fig. 1

MONTAGE VERTICALE

- S'assurer de la propreté du réservoir.
- Ouvrir la vis de purge P_2 .
- Remplir le réservoir, le niveau devant dépasser l'orifice P_2 .
- Provoquer une fuite sur le circuit pression le plus près possible de la pompe pour permettre l'extraction de l'air.
- Fermer la vis de purge P_2 .
- Mettre en marche la pompe en effectuant quelque marche / arrêt successif.
- Refermer le circuit pression dès la disparition des bulles d'air.

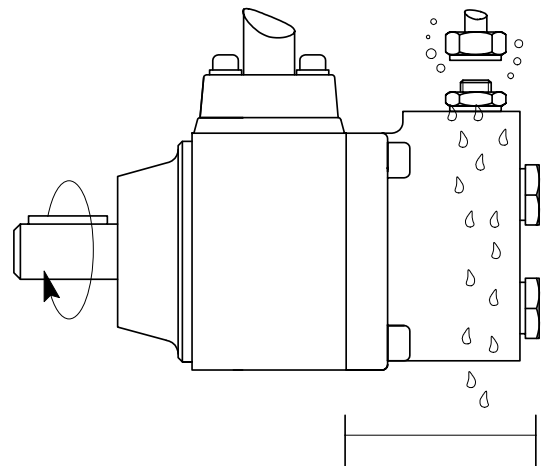

Fig. 2

VERIFICATION DE LA MISE EN ROUTE

- Faire tourner la pompe 3 à 4 minutes et vérifier en actionnant le distributeur, que le débit est bien établi.
- S'assurer d'un bon fonctionnement sans vibration et sans bruit anormaux.

Les pompes Leduc ne nécessitent pas d'entretien particulier. Vidanger le circuit toutes les 500 ou 1000 heures selon les conditions de fonctionnement, le degré de filtration et le fluide utilisé.

Défaut	CAUSE	ORIGINE	REMÈDE
I - Défaut d'amorçage	b.	Mauvaise mise en marche	Vérifier que les préconisations ont été respectées
		Sens de rotation incorrect	Vérifier que les sens de rotation de la pompe et du système d'entraînement sont compatibles
	b. Mauvaise alimentation	Filtre ou crépine colmatés ou inadaptés	Nettoyer ou remplacer
		Viscosité du fluide inadaptée	Utiliser un fluide conforme aux préconisations du constructeur
II - Bruit excessif de la pompe	a. Cavitation	Diamètre du tube d'alimentation trop faible	Monter une tubulure de plus gros diamètre
		Trop de coudes à l'aspiration	Modifier le dessin ou monter une tubulure de plus gros diamètre
		Crépine d'aspiration colmatée	Nettoyer ou remplacer
		Fluide trop froid (voir viscosité maximale admissible)	Réchauffer le fluide à la température préconisée
		Viscosité du fluide non adaptée	Remplacer le fluide par un autre de qualité correcte
		Formation de vapeur	Réduire la température de fonctionnement Refaire le niveau ou remplacer le fluide par un autre de qualité correcte
		Vitesse de rotation de la pompe trop élevée	Réduire la vitesse à son régime normal (voir courbes)
		Réservoir étanche non pressurisé	Vérifier le reniflard et le filtre à air
	b. Air dans le fluide	Entrée d'air au joint d'arbre	Remplacer le joint d'arbre - Vérifier l'entraînement
		Entrée d'air dans la tubulure	Remplacer ou resserrer les joints et les raccords
		Flexible d'aspiration poreux	Remplacer le flexible
		Purge du circuit insuffisante	Repurger le circuit Vérifier que les retours sont immergés
	c. Vibrations mécaniques	Défaut d'alignement ou jeu de l'accouplement	Réaligner ou remplacer
		Vibration des tuyauteries ou des accessoires	Renforcer les fixations
		Pompe usée, endommagée ou mal montée	Réparer ou remplacer
		Détérioration des organes de la pompe par le fluide pollué	Remplacer le fluide et rincer le circuit - Réparer les organes endommagés
III - Pression de refoulement insuffisante ou nulle	a. Air dans le fluide	Voir II - b	Voir II - b
	b. Échauffement excessif de la pompe	Usure ou avarie de la pompe (chute du rendement volumétrique)	Réparer ou remplacer
		Viscosité inadaptée et/ou pollution du fluide	Utiliser un fluide conforme aux préconisations du constructeur
		Fluide s'échauffant en <u>un</u> point du circuit	Localiser l'anomalie et y remédier
	c. Vitesse de rotation trop faible ou nulle	Défaut du système d'entraînement	Vérifier le système d'entraînement
	d. Sens de rotation incorrect	Voir I - a.	Voir I - a.

Défaut	CAUSE	ORIGINE	REMÈDE
IV - Anomalies ou pulsations de pression ou de débit	a. Cavitation	Voir II - a.	Voir II - a.
	b. Air dans le fluide	Voir II - b.	Voir II - b.
	c. Vibrations mécaniques	Voir II - c.	Voir II - c.
	d.	Pompe mal adaptée	Remplacer par un modèle qui convient après consultation du constructeur
	e. Vitesse de rotation trop faible	Voir III - c.	Voir III - c.
V - Débit anormal	a. Cavitation	Voir II - a.	Voir II - a.
	b. Air dans le fluide	Voir II - b.	Voir II - b.
	c. Fuites internes excessives	Usure ou avarie de la pompe	Réparer ou remplacer
		Pollution du fluide	Vérifier le système de filtration ou rechercher l'origine de la pollution
		Viscosité non appropriée	Remplacer par un fluide conforme aux préconisations du constructeur
	d. Vitesse de rotation trop faible	Voir III - c.	Voir III - c.
e. Sens de rotation incorrect	Voir I - a.	Voir I - a.	
VI - Echauffement excessif du fluide	a. Echauffement excessif de la pompe	Voir III - b.	Voir III - b.
	b. Fuites anormalement élevées dans le circuit	Circuit mal étudié Débit d'échange insuffisant (circuit fermé)	Vérifier les préconisations du constructeur
		Capacité de réservoir insuffisante	Remédier
		Soudimensionnement volumétrique de la pompe	Consulter le constructeur
VII - Fuites	a. Pression excessive dans le carter	Tuyauterie de retour au réservoir mal dimensionnée ou obstruée	Remédier
		Fuites internes trop élevées	S'assurer de la libre circulation du fluide
	b. Défaut d'étanchéité	Carter poreux ou cassé	Remplacer le carter
		Joint endommagés	Remplacer les joints
		Montage défectueux : boulons d'assemblage desserrés, endommagés ou de dimension incorrecte	Resserrer ou remplacer par des boulons neufs
		Joint inversé sur l'arbre	Remonter dans le bon sens
		Joint manquants ou endommagés au montage	Monter des joints neufs

Baucoup de problèmes d'utilisation de composants hydrauliques ont pour origine un phénomène de pollution du fluide : lors de l'installation ou d'une intervention, prendre les précautions de propreté d'usage. Ne jamais stocker les composants avec les orifices ouverts.

Ces causes de pannes éliminées, il se peut qu'un corps étranger ait bloqué un piston. L'utilisation d'une huile trop visqueuse, en hiver, à trop grande vitesse, ou lors d'un démarrage à froid peut également provoquer le blocage d'un piston. Dans ces deux cas, nous retourner le matériel pour contrôle et remise en état.

Pour tout problème spécifique d'installation, de mise en route ou de maintenance, notre Service Technique se tient à la disposition des utilisateurs.

POMPE INDUSTRIELLE À CYLINDRÉE FIXE

PB 312

1,56 cm³/tr
250 bar
3500 tr/min

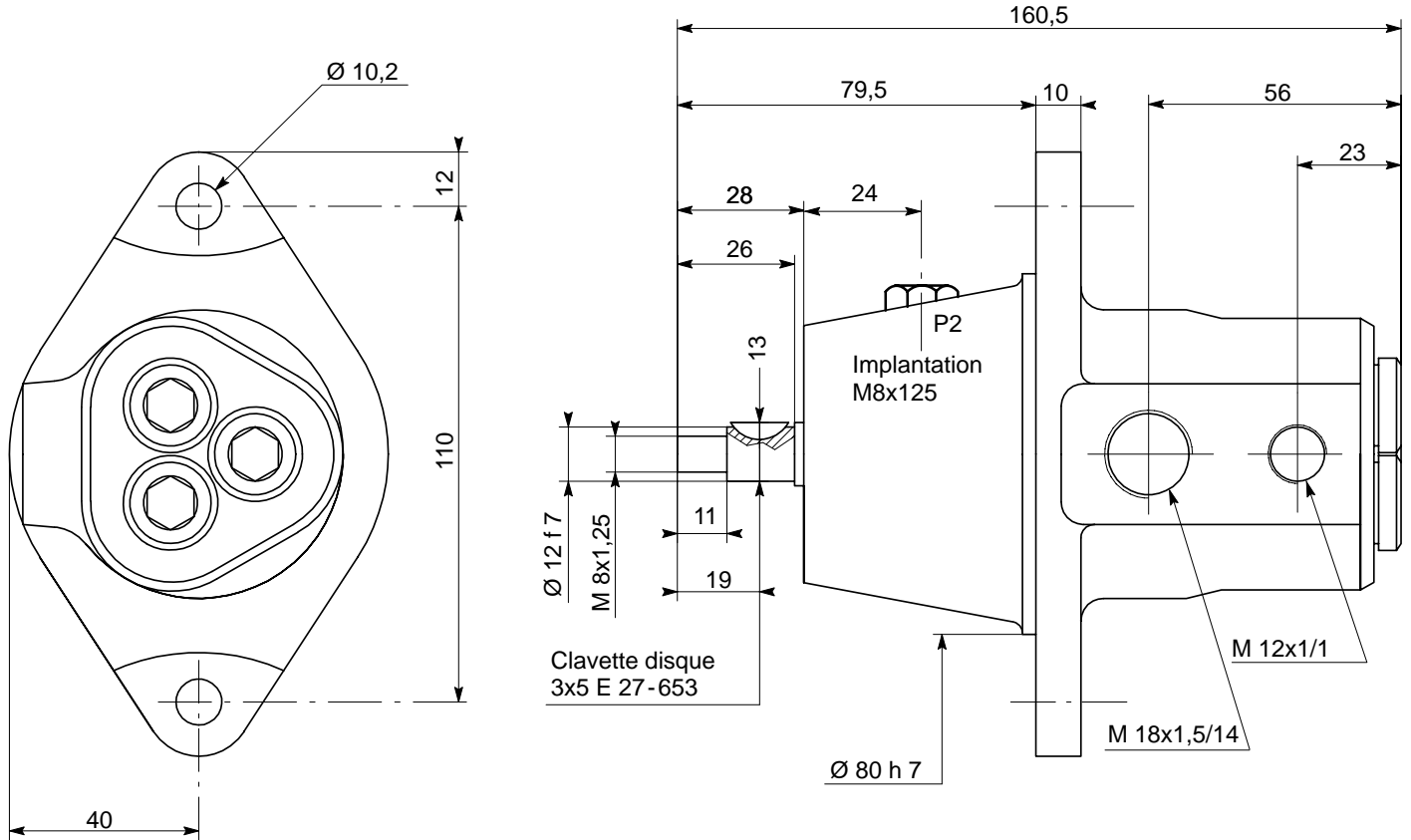

CARACTÉRISTIQUES TECHNIQUES

Cylindrée	:	1,56 cm ³ /tr
Pression maxi en continu	:	250 bar
Pression maxi en pointe	:	300 bar
Vitesse d'autoaspiration	:	3500 tr/min.
Vitesse en pointe	:	3800 tr/min.
Température maxi	:	100–120°C
Ø d'alimentation	:	M 18x1,5
Ø de refoulement	:	M 12x1
Masse	:	3 kg

PB 312

POMPE INDUSTRIELLE À CYLINDRÉE FIXE

PERFORMANCES

COURBE DE DÉBIT :

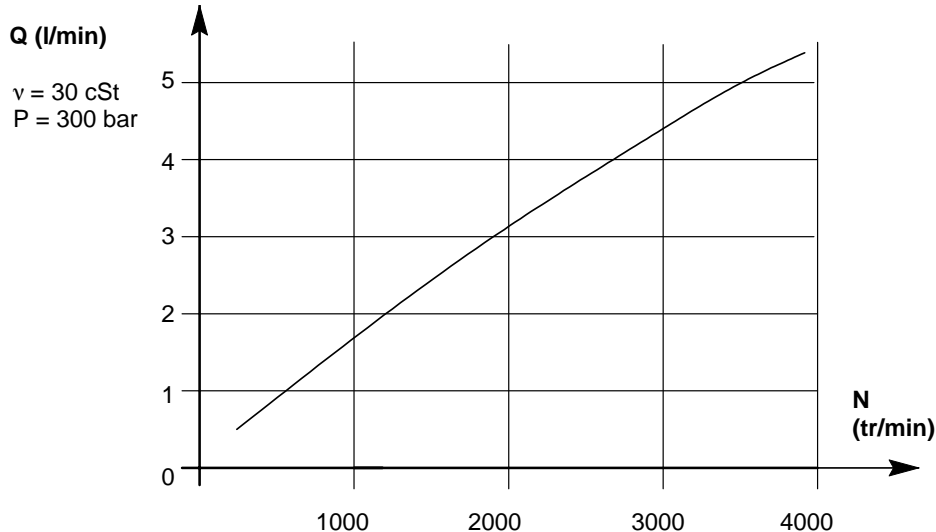

COURBE DE PUISSANCE :

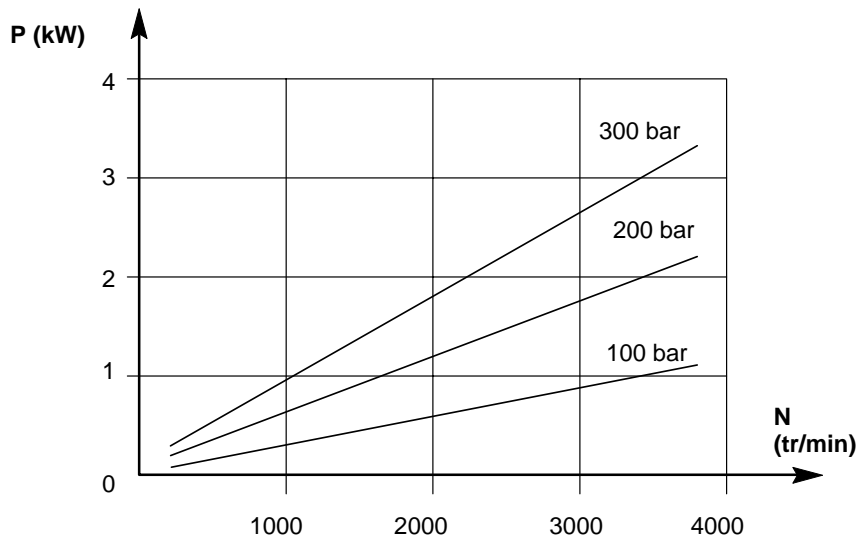

CONDITIONS D'EMPLOI :

Conditions d'emploi à respecter, voir également chapitre "Mise en route".

FLUIDE : la viscosité du fluide doit être, aux températures extrêmes d'utilisation, comprise entre 15 cSt (2,3°E) et 400 cSt (52°E). Débit correct entre 15 cSt (2,3°E) et 200 cSt (26°E).

Si la viscosité du fluide est inférieure à 15 cSt à la température extrême d'utilisation : veuillez consulter notre Service Technique.

Cette pompe est de série : auto-amorçante et auto-aspirante équipée de vis de purge pour montage vertical immergé (P2).

CODIFICATION :

Sens de rotation droite, SH : PB 312 050400

POMPE INDUSTRIELLE À CYLINDRÉE FIXE

PB 317

4,4 cm³/tr
300 bar
3500 tr/min

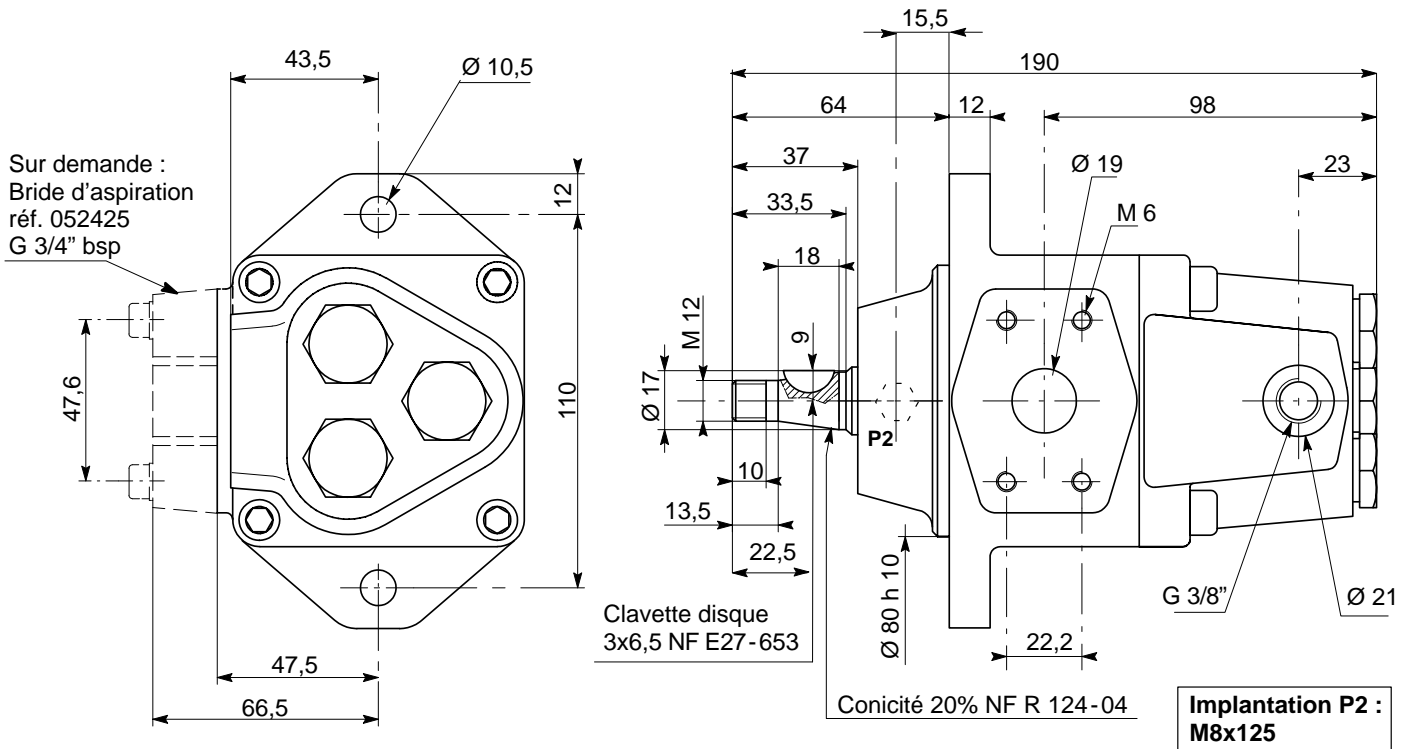

CARACTÉRISTIQUES TECHNIQUES

Cylindrée	:	4,4 cm ³ /tr
Pression maxi en continu	:	300 bar
Pression maxi en pointe	:	350 bar
Vitesse d'autoaspiration	:	3500 tr/min.
Vitesse en pointe	:	3800 tr/min.
Température maxi	:	100–120°C
Ø d'alimentation	:	G 3/4"
Ø de refoulement	:	G 3/8"
Masse	:	5,4 kg

$\frac{N_v}{p}$ mini : 47

PERFORMANCES

COURBE DE DÉBIT :

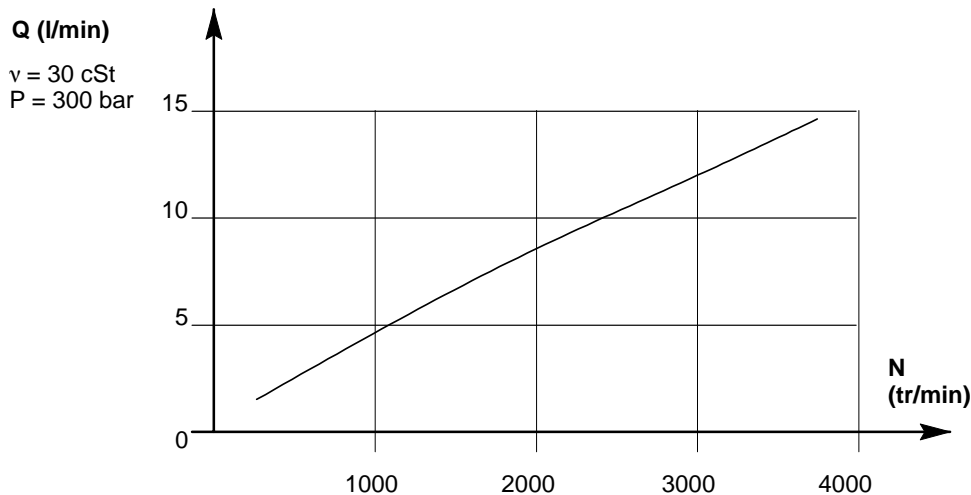

COURBE DE PUISSANCE :

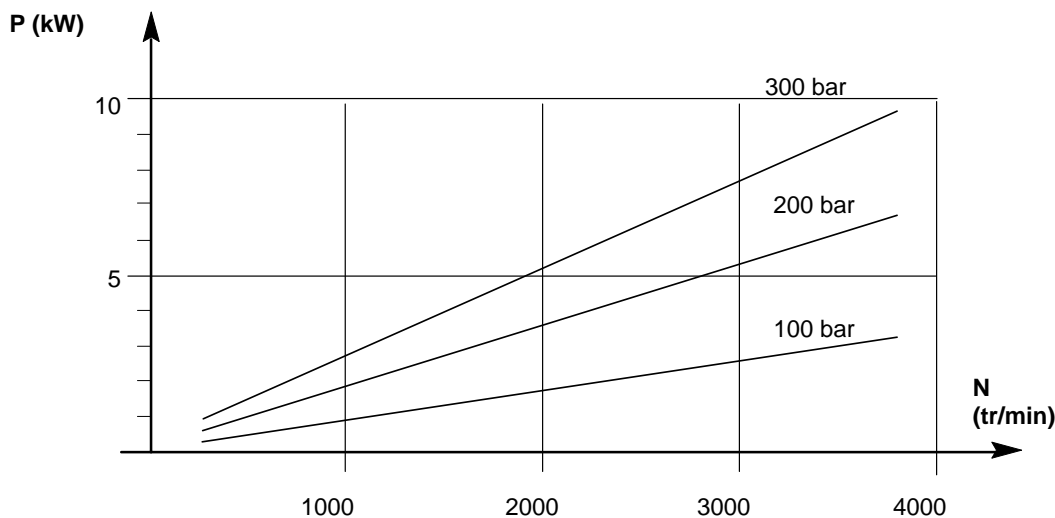

CONDITIONS D'EMPLOI :

Conditions d'emploi à respecter, voir également chapitre "Mise en route".

FLUIDE : la viscosité du fluide doit être, aux températures extrêmes d'utilisation, comprise entre 15 cSt (2,3°E) et 1000 cSt (130°E). Débit correct entre 15 cSt (2,3°E) et 200 cSt (26°E).

Si la viscosité du fluide est inférieure à 15 cSt à la température extrême d'utilisation : veuillez consulter notre Service Technique.

Cette pompe est de série : auto-amorçante et auto-aspirante équipée de vis de purge pour montage vertical immergé (P2).

CODIFICATION :

Sens de rotation droite, SH : PB 317 052370

POMPE INDUSTRIELLE À CYLINDRÉE FIXE

PB 322

10,5 cm³/tr
300 bar
2800 tr/min

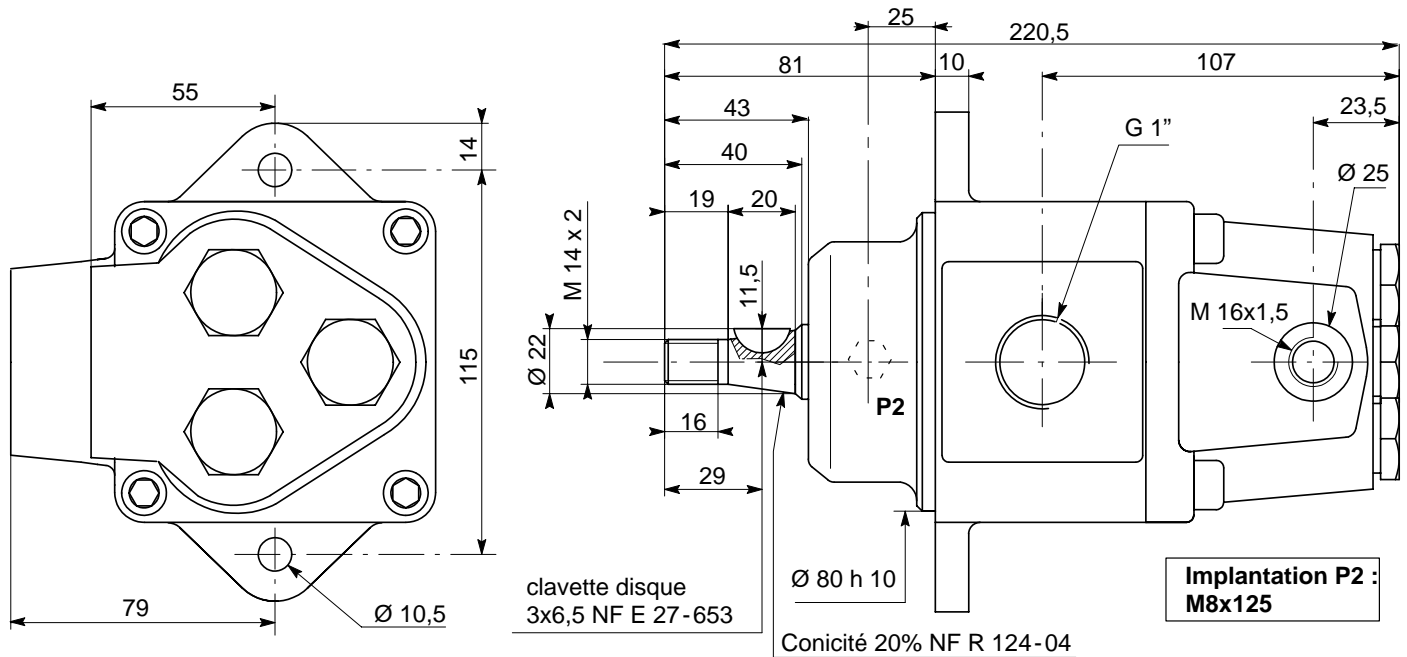

CARACTÉRISTIQUES TECHNIQUES

Cylindrée	:	10,5 cm ³ /tr
Pression maxi en continu	:	300 bar
Pression maxi en pointe	:	350 bar
Vitesse d'autoaspiration	:	2800 tr/min.
Vitesse en pointe	:	3000 tr/min.
Température maxi	:	100–120°C
Ø d'alimentation	:	G 1"
Ø de refoulement	:	M16x1,5
Masse	:	7,6 kg
$\frac{N_v}{p}$ mini	:	19

PB 322

POMPE INDUSTRIELLE À CYLINDRÉE FIXE

PERFORMANCES

COURBE DE DÉBIT :

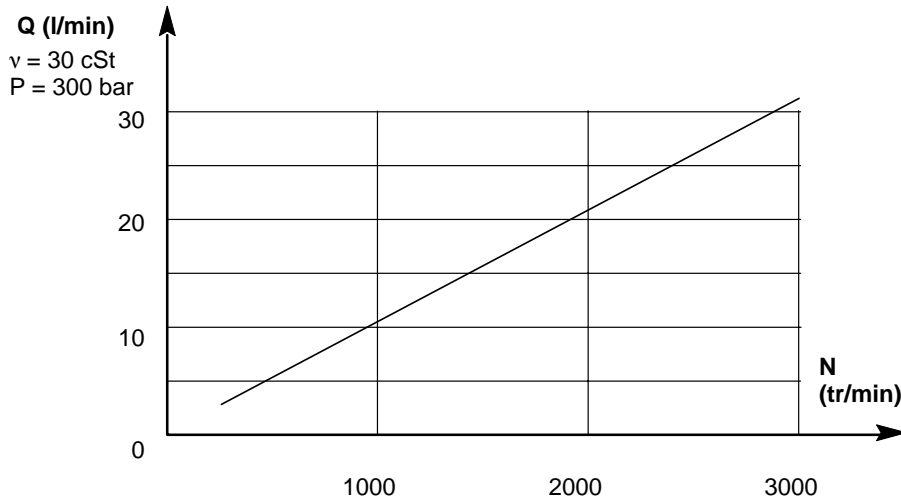

COURBE DE PUISSANCE :

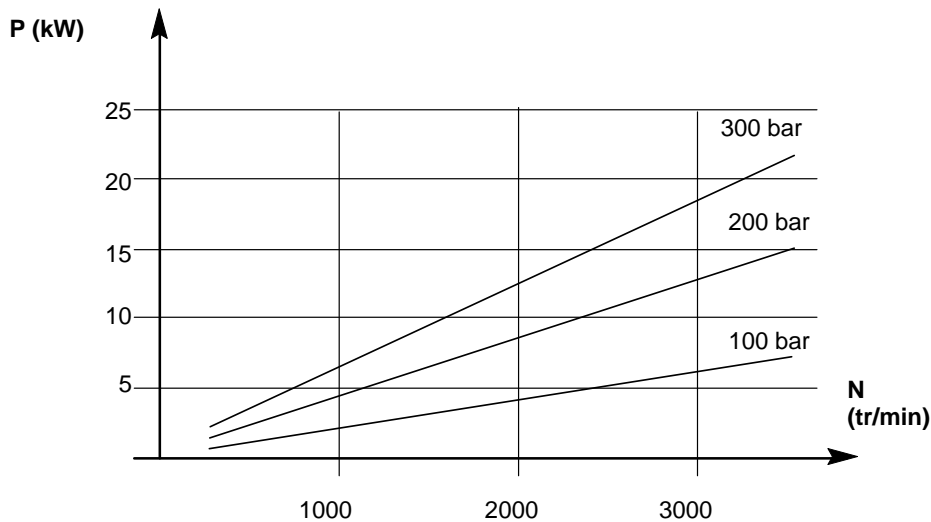

CONDITIONS D'EMPLOI :

Conditions d'emploi à respecter, voir également chapitre "Mise en route".

FLUIDE : la viscosité du fluide doit être, aux températures extrêmes d'utilisation, comprise entre 15 cSt (2,3°E) et 1000 cSt (130°E). Débit correct entre 15 cSt (2,3°E) et 200 cSt (26°E).

Si la viscosité du fluide est inférieure à 15 cSt à la température extrême d'utilisation : veuillez consulter notre Service Technique.

Cette pompe est de série : auto-amorçante et auto-aspirante équipée de vis de purge pour montage vertical immergé (P2).

CODIFICATION :

Sens de rotation droite, SH : PB 322 050830

POMPE INDUSTRIELLE À CYLINDRÉE FIXE

B 07

7 cm³/tr
200 bar
3500 tr/min

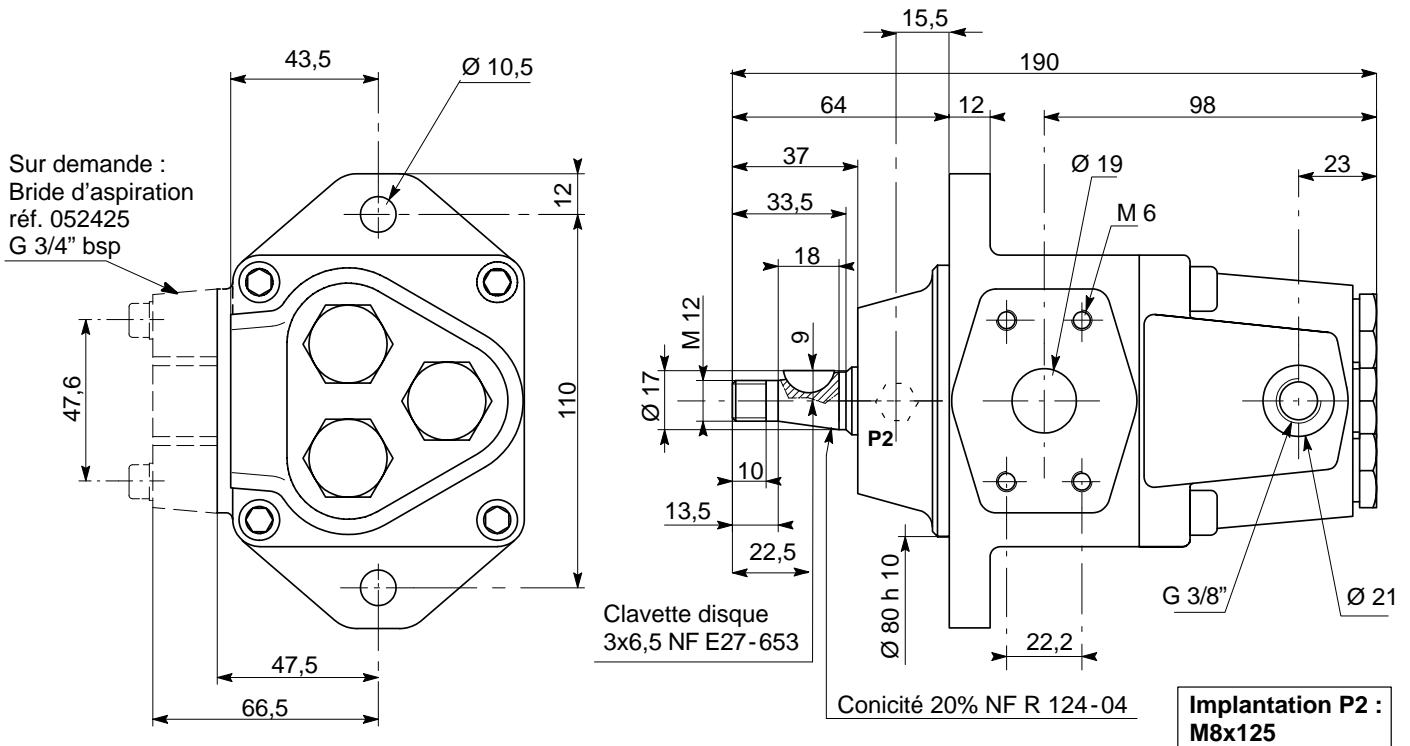

CARACTÉRISTIQUES TECHNIQUES

Cylindrée	:	7 cm ³ /tr
Pression maxi en continu	:	200 bar
Pression maxi en pointe	:	250 bar
Vitesse d'autoaspiration	:	3500 tr/min.
Vitesse en pointe	:	3800 tr/min.
Température maxi	:	100–120°C
Ø d'alimentation	:	G 3/4"
Ø de refoulement	:	G 3/8"
Masse	:	5,4 kg

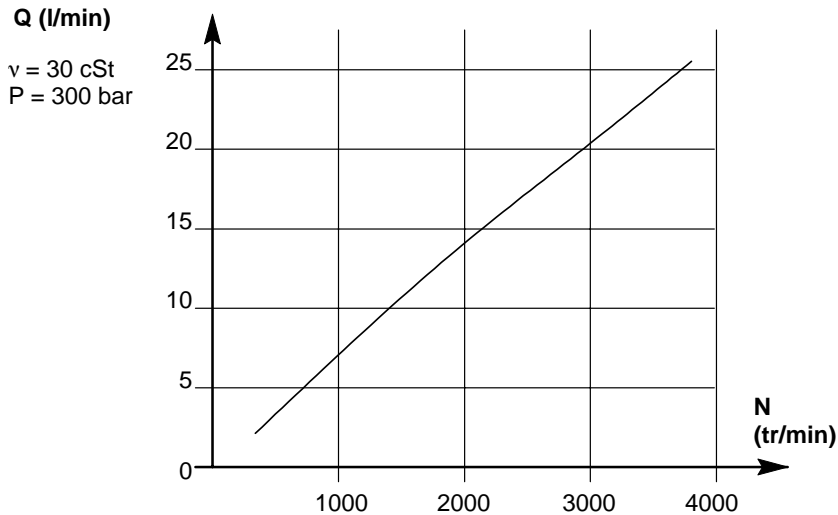
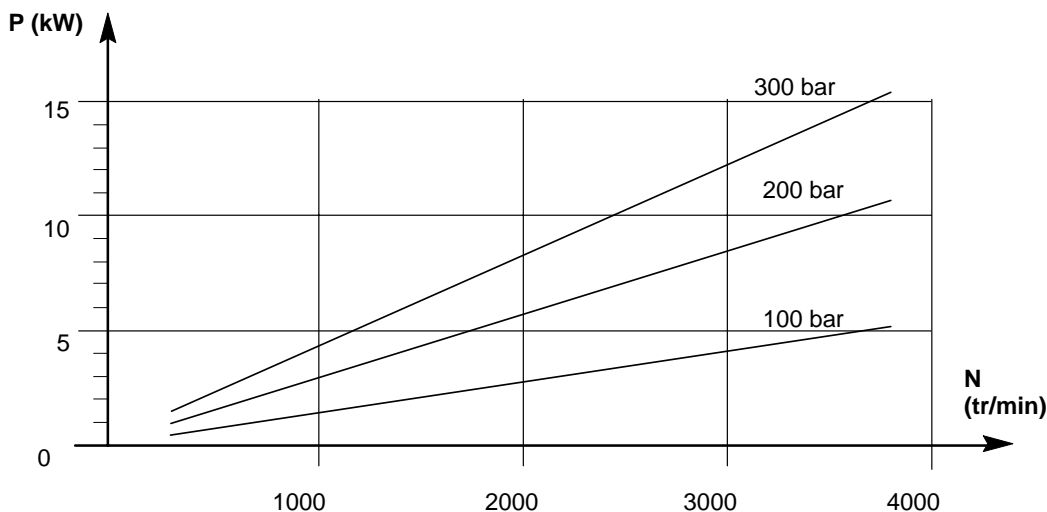
PERFORMANCES**COURBE DE DÉBIT :****COURBE DE PUISSANCE :****CONDITIONS D'EMPLOI :**

Conditions d'emploi à respecter, voir également chapitre "Mise en route".

FLUIDE : la viscosité du fluide doit être, aux températures extrêmes d'utilisation, comprise entre 15 cSt (2,3°E) et 1000 cSt (130°E). Débit correct entre 15 cSt (2,3°E) et 200 cSt (26°E).

Si la viscosité du fluide est inférieure à 15 cSt à la température extrême d'utilisation : veuillez consulter notre Service Technique.

Cette pompe est de série : auto-amorçante et auto-aspirante équipée de vis de purge pour montage vertical immergé (P2).

CODIFICATION :

Sens de rotation droite, SH : B 07 052390

POMPE INDUSTRIELLE À CYLINDRÉE FIXE

B 16 R

16 cm³/tr
300 bar
2600 tr/min

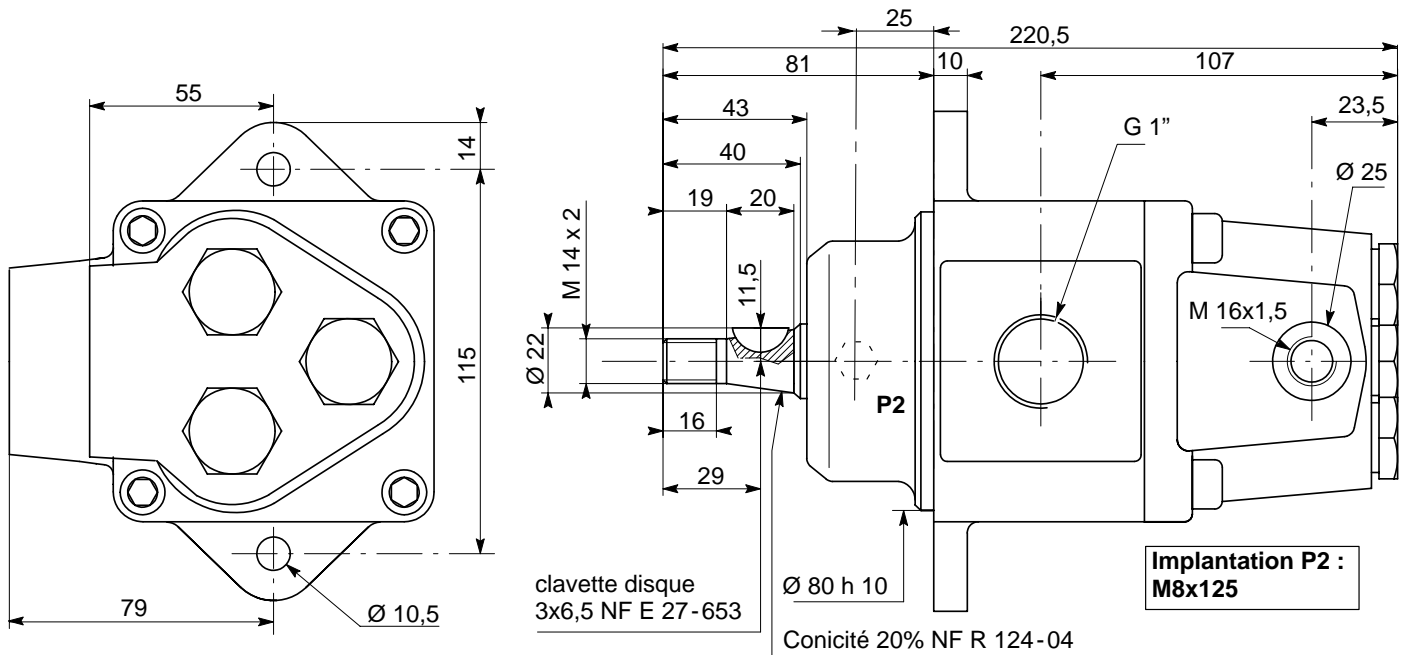

CARACTÉRISTIQUES TECHNIQUES

Cylindrée	:	16 cm ³ /tr
Pression maxi en continu	:	300 bar
Pression maxi en pointe	:	325 bar
Vitesse d'autoaspiration	:	2600 tr/min.
Vitesse en pointe	:	2800 tr/min.
Température maxi	:	100–120°C
Ø d'alimentation	:	G 1"
Ø de refoulement	:	M16x1,5
Masse	:	7,6 kg

PERFORMANCES

COURBE DE DÉBIT :

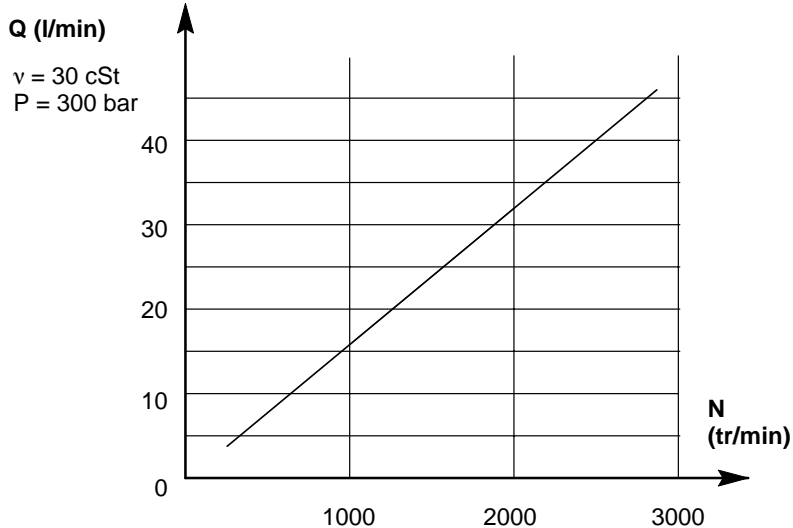

COURBE DE PUISSANCE :

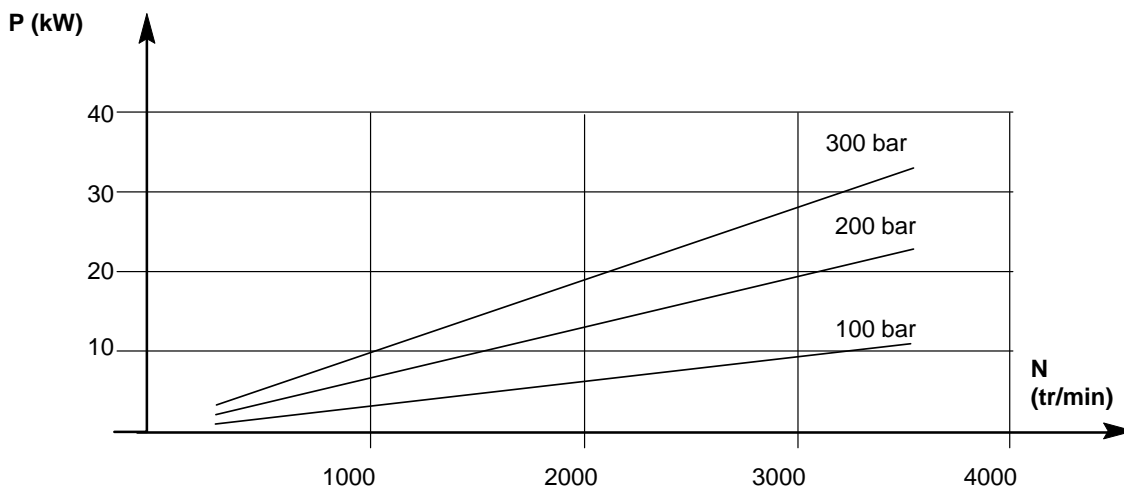

CONDITIONS D'EMPLOI :

Conditions d'emploi à respecter, voir également chapitre "Mise en route".

FLUIDE : la viscosité du fluide doit être, aux températures extrêmes d'utilisation, comprise entre 15 cSt (2,3°E) et 1000 cSt (130°E). Débit correct entre 15 cSt (2,3°E) et 200 cSt (26°E).

Si la viscosité du fluide est inférieure à 15 cSt à la température extrême d'utilisation : veuillez consulter notre Service Technique.

Cette pompe est de série : auto-amorçante et auto-aspirante équipée de vis de purge pour montage vertical immergé (P2).

CODIFICATION :

Sens de rotation droite, SH : B 16 R 050120

Sens de rotation gauche, SIH : B 16 R 050125

POMPE INDUSTRIELLE À CYLINDRÉE FIXE

X 08

8 cm³/tr
400 bar
2800 tr/min

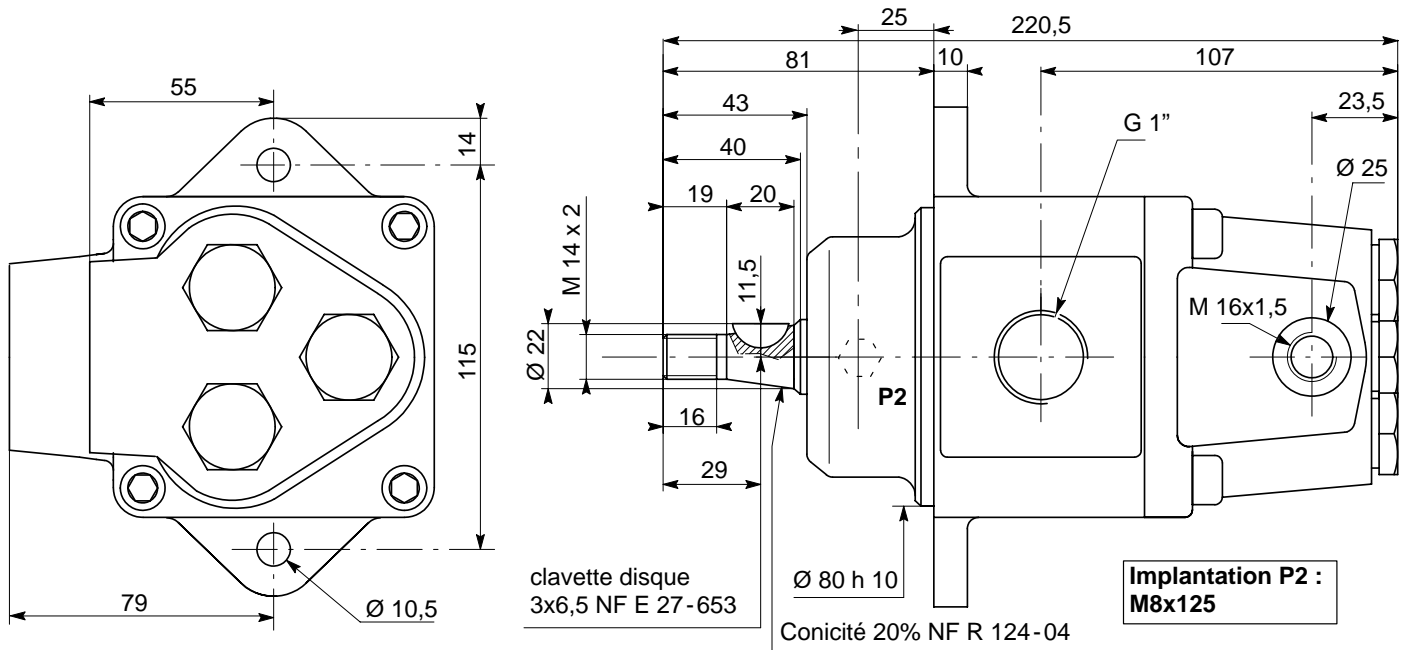

CARACTÉRISTIQUES TECHNIQUES

Cylindrée	:	8 cm ³ /tr
Pression maxi en continu	:	400 bar
Pression maxi en pointe	:	450 bar
Vitesse d'autoaspiration	:	2800 tr/min.
Vitesse en pointe	:	3000 tr/min.
Température maxi	:	100–120°C
Ø d'alimentation	:	G 1"
Ø de refoulement	:	M16x1,5
Masse	:	7,6 kg
$\frac{N_v}{p}$ mini	:	24

PERFORMANCES

COURBE DE DÉBIT :

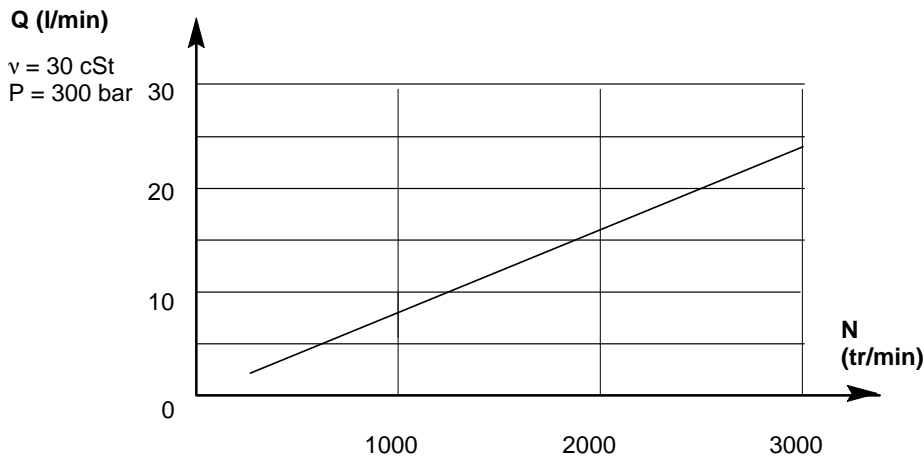

COURBE DE PUISSANCE :

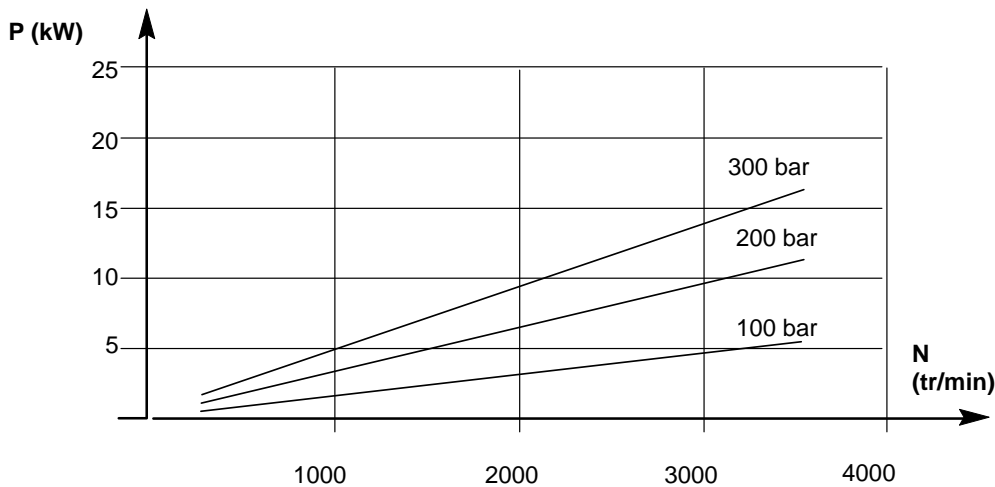

CONDITIONS D'EMPLOI :

Conditions d'emploi à respecter, voir également chapitre "Mise en route".

FLUIDE : la viscosité du fluide doit être, aux températures extrêmes d'utilisation, comprise entre 15 cSt (2,3°E) et 1000 cSt (130°E). Débit correct entre 15 cSt (2,3°E) et 200 cSt (26°E).

Si la viscosité du fluide est inférieure à 15 cSt à la température extrême d'utilisation : veuillez consulter notre Service Technique.

Cette pompe est de série : auto-amorçante et auto-aspirante équipée de vis de purge pour montage vertical immergé (P2).

CODIFICATION :

Sens de rotation droite, SH : X 08 050590

POMPE INDUSTRIELLE À CYLINDRÉE FIXE

HH 13

1,56 cm³/tr
600 bar
3500 tr/min

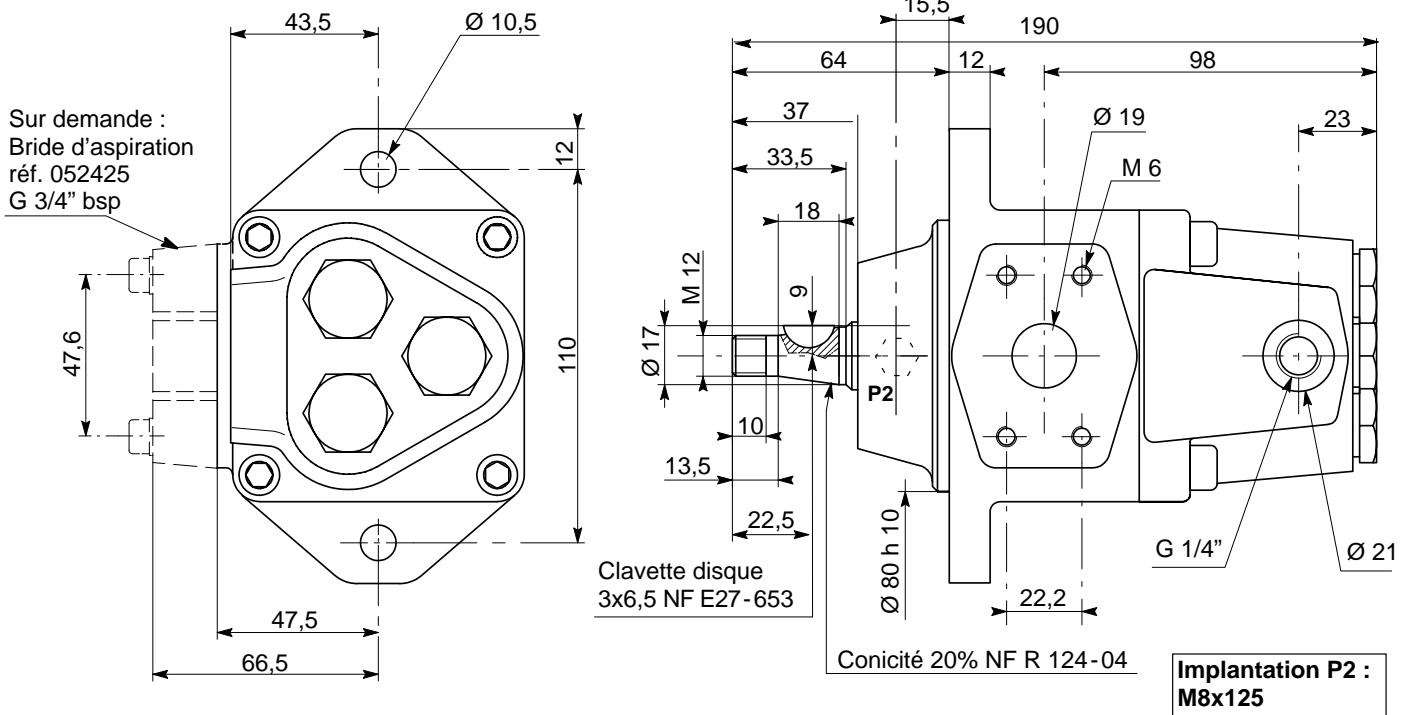

CARACTÉRISTIQUES TECHNIQUES

Cylindrée	:	1,56 cm ³ /tr
Pression maxi en continu	:	600 bar
Pression maxi en pointe	:	700 bar
Vitesse d'autoaspiration	:	3500 tr/min.
Vitesse en pointe	:	4000 tr/min.
Température maxi	:	100–120°C
Ø d'alimentation	:	G 3/4"
Ø de refoulement	:	G 1/4"
Masse	:	5,4 kg
$\frac{N_v}{p}$ mini	:	90

PERFORMANCES

COURBE DE DÉBIT :

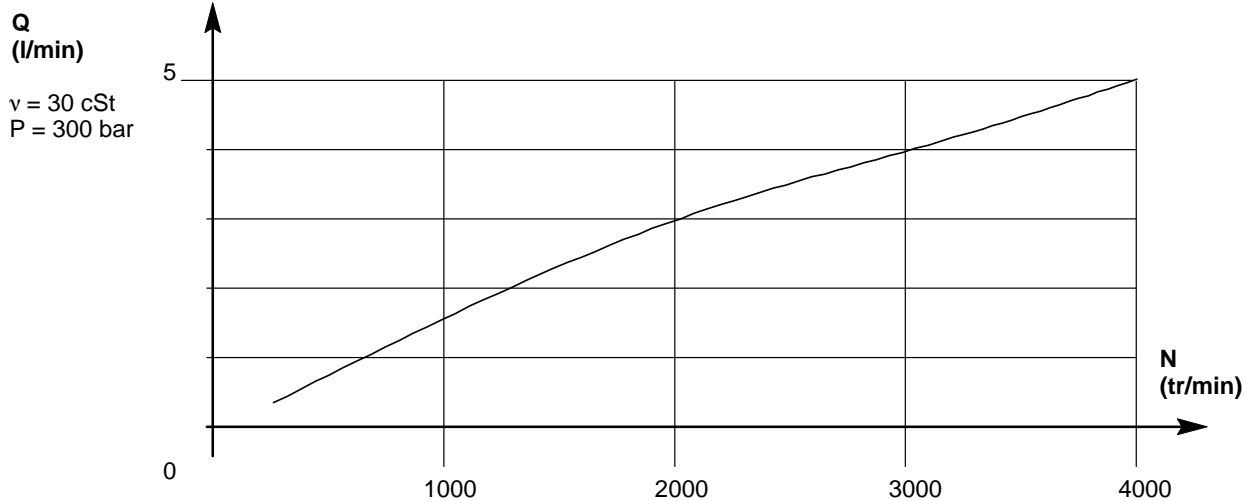

COURBE DE PUISSANCE :

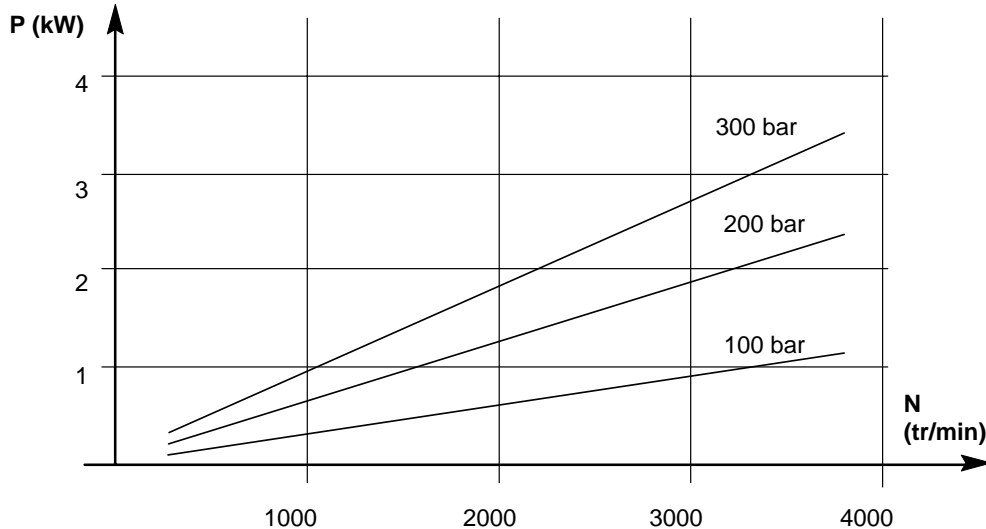

CONDITIONS D'EMPLOI :

Conditions d'emploi à respecter, voir également chapitre "Mise en route".

FLUIDE : la viscosité du fluide doit être, aux températures extrêmes d'utilisation, comprise entre 15 cSt (2,3°E) et 800 cSt (105°E). Débit correct entre 15 cSt (2,3°E) et 200 cSt (26°E).

Si la viscosité du fluide est inférieure à 15 cSt à la température extrême d'utilisation : veuillez consulter notre Service Technique.

Cette pompe est de série : auto-amorçante et auto-aspirante équipée de vis de purge pour montage vertical immergé (P2).

CODIFICATION :

Sens de rotation droite, SH : HH 13 052740

POMPE INDUSTRIELLE À CYLINDRÉE FIXE

HH 28

3,3 cm³/tr
600 bar
3000 tr/min

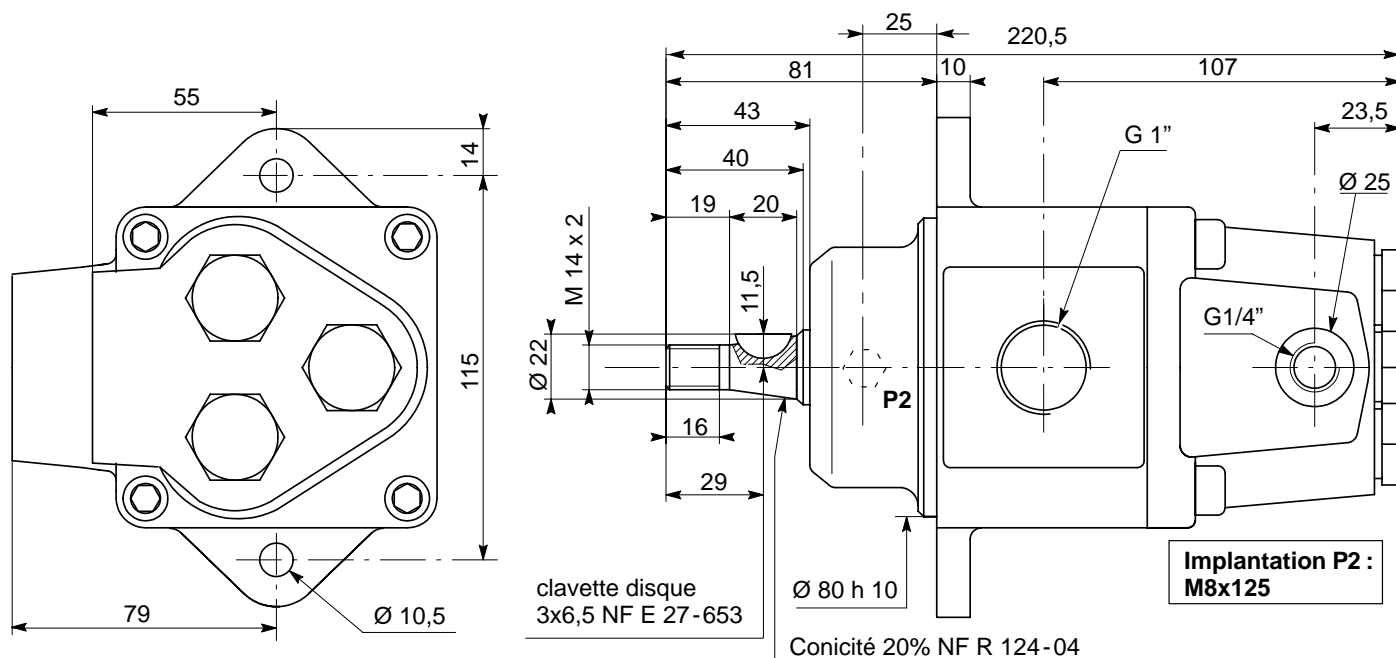

CARACTÉRISTIQUES TECHNIQUES

Cylindrée	:	3,3 cm ³ /tr
Pression maxi en continu	:	600 bar
Pression maxi en pointe	:	700 bar
Vitesse d'autoaspiration	:	3000 tr/min.
Vitesse en pointe	:	3500 tr/min.
Température maxi	:	100–120°C
Ø d'alimentation	:	G 1"
Ø de refoulement	:	G 1/4"
Masse	:	7,6 kg
$\frac{N_v}{p}$ mini	:	63

PERFORMANCES

COURBE DE DÉBIT :

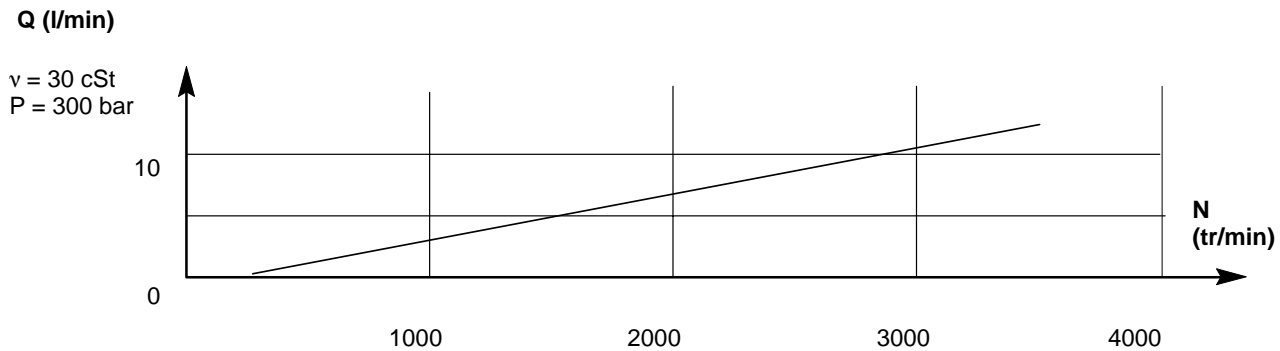

COURBE DE PUISSANCE :

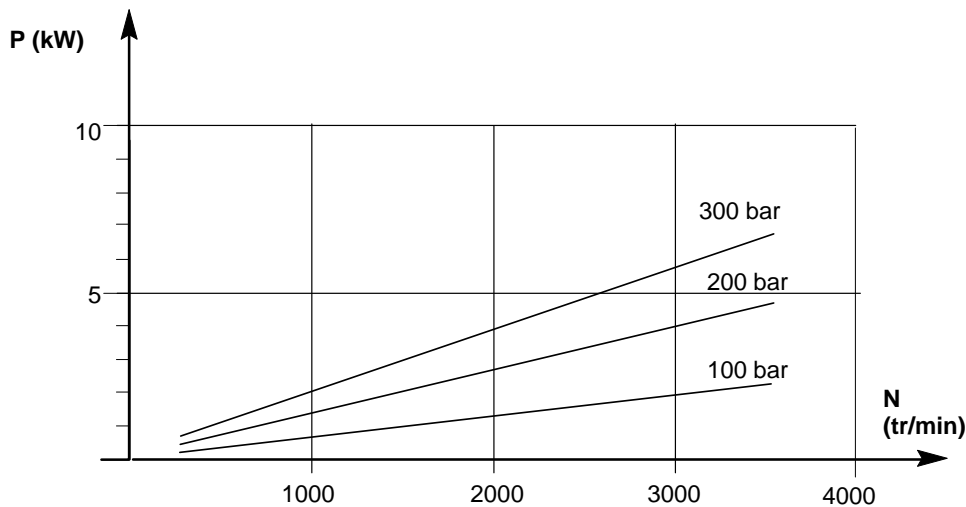

CONDITIONS D'EMPLOI :

Conditions d'emploi à respecter, voir également chapitre "Mise en route".

FLUIDE : la viscosité du fluide doit être, aux températures extrêmes d'utilisation, comprise entre 15 cSt (2,3°E) et 800 cSt (105°E). Débit correct entre 15 cSt (2,3°E) et 200 cSt (26°E).

Si la viscosité du fluide est inférieure à 15 cSt à la température extrême d'utilisation : veuillez consulter notre Service Technique.

Cette pompe est de série : auto-amorçante et auto-aspirante équipée de vis de purge pour montage vertical immergé (P2).

CODIFICATION :

Sens de rotation droite, SH : HH 28 052730

POMPE INDUSTRIELLE À CYLINDRÉE FIXE

DB 620

2x7,5 cm³/tr
200 bar
2600 tr/min

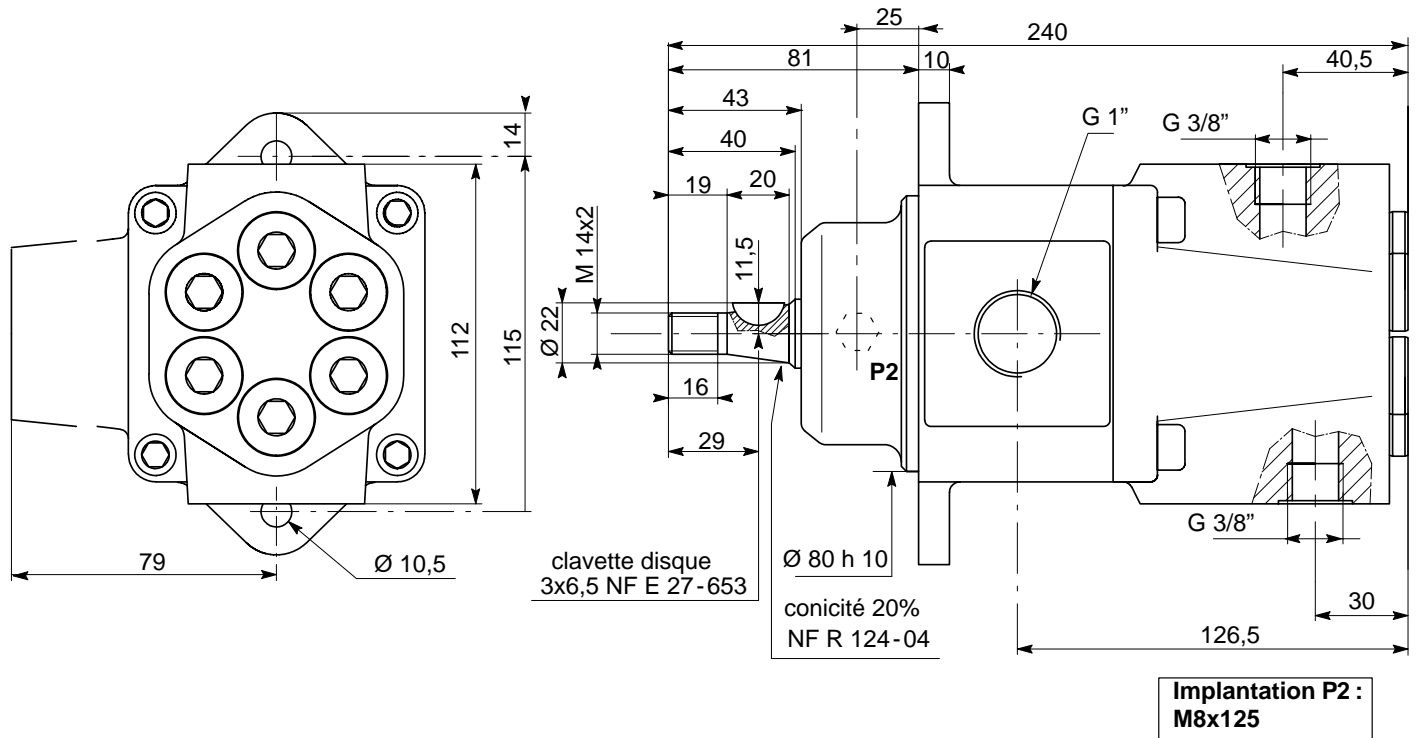

CARACTÉRISTIQUES TECHNIQUES

Cylindrée	:	2x7,5 cm ³ /tr
Pression maxi en continu	:	200 bar
Pression maxi en pointe	:	250 bar
Vitesse d'autoaspiration	:	2600 tr/min.
Vitesse en pointe	:	2800 tr/min.
Température maxi	:	100–120°C
Ø d'alimentation	:	G 1"
Ø de refoulement	:	G 3/8"
Masse	:	9,2 kg
$\frac{N_v}{p}$ mini	:	25

DB 620

POMPE INDUSTRIELLE À CYLINDRÉE FIXE

PERFORMANCES

COURBE DE DÉBIT :

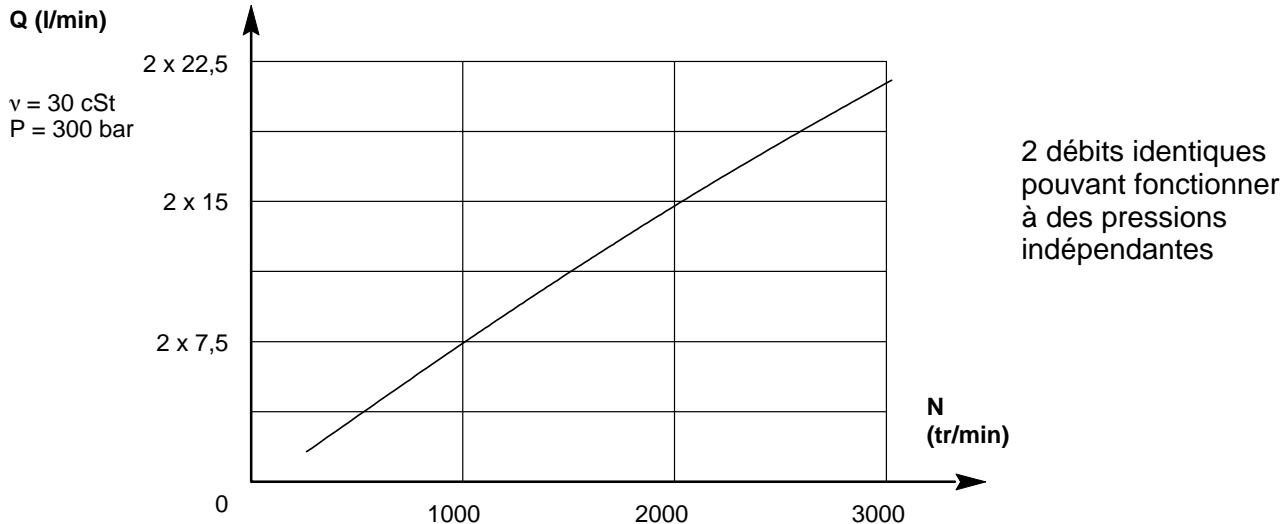

COURBE DE PUISSANCE :

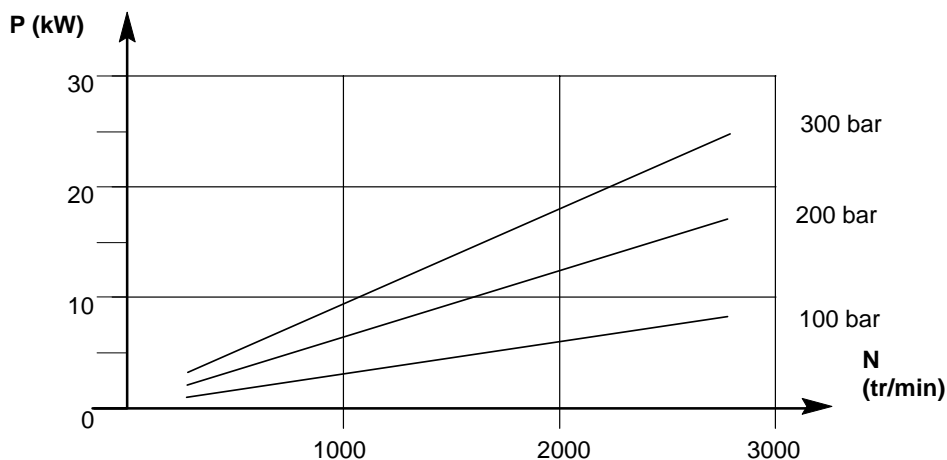

CONDITIONS D'EMPLOI :

Conditions d'emploi à respecter, voir également chapitre "Mise en route".

FLUIDE : la viscosité du fluide doit être, aux températures extrêmes d'utilisation, comprise entre 15 cSt (2,3°E) et 1000 cSt (130°E). Débit correct entre 15 cSt (2,3°E) et 200 cSt (26°E).

Si la viscosité du fluide est inférieure à 15 cSt à la température extrême d'utilisation : veuillez consulter notre Service Technique.

Cette pompe est de série : auto-amorçante et auto-aspirante équipée de vis de purge pour montage vertical immergé (P2).

CODIFICATION :

Sens de rotation droite, SH : DB 620 052750